

ENGLISH
DEUTSCH
FRANCAIS
NEDERLANDS
ESPAÑOL
ITALIANO
SVENSKA

OWNER'S MANUAL

Quality. Uncompromised.

ROTEL®

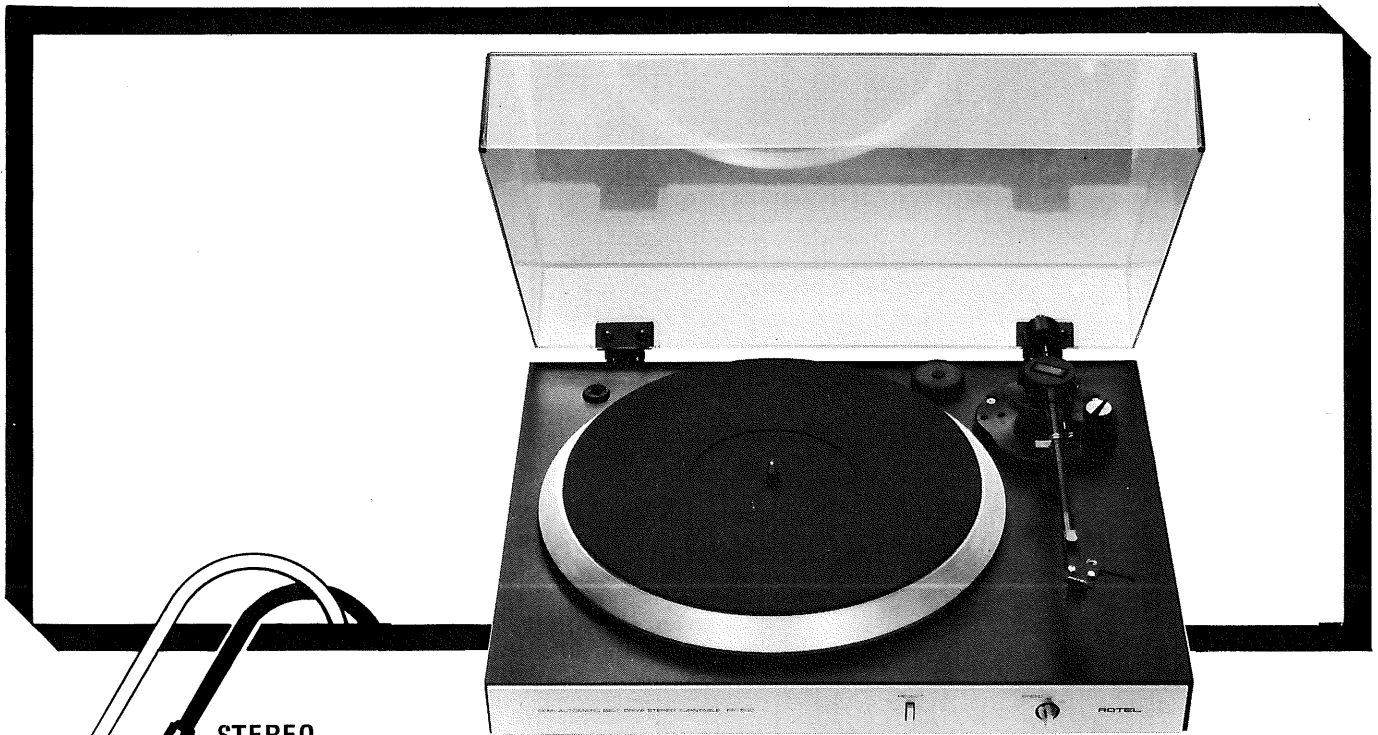

STEREO
SEMI-AUTOMATIC
BELT-DRIVE TURNTABLE

RP-500

**WARNING: TO PREVENT FIRE OR SHOCK
HAZARD, DO NOT EXPOSE THIS APPLIANCE
TO RAIN OR MOISTURE**

Write your SERIAL NUMBER here.
The number is located near the name plate
on the unit's rear panel.

THE ROTEL CO., LTD.

1-36-8 Ohokayama, Meguro-ku, Tokyo, Japan

INTRODUCTION

We at Rotel want to thank you for purchasing our audio product.

Rotel audio products are designed to use the latest electronic technology, and they incorporate our long experience as a specialist manufacturer of audio equipment. We are confident that you will find satisfaction in the high quality sound and top performance, and that you will find pleasure in the functional beauty achieved through human-engineering concept. Before starting operation, please read this instruction manual thoroughly and acquaint yourself with the proper mode of using the unit and all its connections.

We hope you will enjoy top-notch performance for many years to come.

UNPACKING

The attachments and accessories such as head shell and counterweight are stored inside the styrofoam moulding.

EINFÜHRUNG

Rotel bedankt sich für den Kauf dieses Audio-Produktes. Die Audio-Produkte von Rotel sind nach der neuesten elektronischen Technologie entwickelt und spiegeln die lange Erfahrung eines Fachherstellers von Audio-Geräten wider. Wir sind sicher, daß Sie mit der hohen Klangqualität und der erstklassigen Ausführung zufrieden sind. Die mit hervorragendem Ingenieurwissen erreichte brillante Technik des Gerätes wird Ihnen sicher viel Freude bereiten.

Lesen Sie aber vor dem Betrieb des Gerätes diese Bedienungsanleitung sorgfältig durch, damit Sie mit den Besonderheiten und dem richtigen Anschluß des Gerätes vertraut werden. Und nun viel Spaß!

AUSPACKEN

Die Einzelteile und Zubehörteile wie Systemträger und Gegengewicht sind im Inneren der Styroporverpackung untergebracht.

CHER CLIENT,

ROTEL vous remercie de l'achat de son appareil audio. La technique de l'électronique conçue spécialement pour les appareils ROTEL est l'une des plus avancées et nos expériences très approfondies le prouvent: elles nous classent comme les meilleurs fabricants spécialistes des appareils audio. Nous sommes persuadés que vous obtiendrez toute la satisfaction que vous recherchez par la haute qualité du son et par ses performances de tout premier ordre. Avant de brancher votre appareil, lisez attentivement le mode d'emploi et vous saurez comment en tirer le meilleur parti. Nous espérons que vous bénéficierez, dès le premier jour, d'une audition qui vous enchantera et que vous renouvelerez toujours avec un nouveau plaisir.

DÉBALLAGE

Les accessoires et pièces tels que la coquille de tête et le contrepoids sont rangés à l'intérieur du moule en styrofoam.

INTRODUCTIE

Wij van Rotel willen van deze gelegenheid gebruik maken u te danken voor de aankoop van ons audio-product. Rotel audio-producten zijn ontworpen voor het gebruik van de nieuwste elektronische technologie met inbegrip van onze lange ervaring als een gespecialiseerde fabrikant van audio-apparatuur. Wij zijn er van overtuigd dat de zeer goede geluidskwaliteit en top bedrijfsprestatie, uw wolle tevredenheid zal wegdragen en dat u plezier zult vinden in de functionele ontwerpschoonheid bereikt, door het de mens passende ontwerpen, begrip.

Voordat u het apparaat in gebruik neemt, a.u.b. deze handleiding eerst zorgvuldig doorlezen en uzelfvertrouwd maken met de juiste bedieningswijze van het apparaat en alle verbindingsmogelijkheden.

Wij hopen dat voor vele jaren te komen u zult genieten van uitmuntende bedrijfsprestaties.

UITPAKKEN

De hulpstukken en accessoires zoals als de elementhouder en contra-gewicht bevinden zich binnenin de styrofoam verpakking.

INTRODUCCION

Ante todo quisiéramos agradecerle la compra de un producto audio Rotel. Los productos audio Rotel incorporan la tecnología electrónica más reciente y nuestra larga experiencia como fabricantes especializados de equipos audio. Confiamos que la alta calidad de sonido y excelente rendimiento del aparato le satisfarán plenamente, y que gozará con la belleza funcional lograda mediante el concepto de ingeniería humana.

Antes de empezar a usar la unidad, lea detenidamente este manual y familiarícese con el modo de uso correcto y con todas las conexiones. Esperamos que disfrute óptimo rendimiento por muchos años.

DESEMBALAJE

Los aditamentos y accesorios, como el casquillo de la cabeza o el contrapeso, van guardados dentro del embalaje de styrofoam.

INTRODUZIONE

Noi della Rotel desideriamo ringraziarLa per l'acquisto del nostro prodotto audio. I prodotti audio della Rotel sono destinati ad utilizzare la piú recente tecnologia elettronica e incorporano la nostra lunga esperienza di produttori specializzati di apparecchi audio. Siamo sicuri che Lei rimarrà soddisfatto dell'alta qualità del suono e della sua prestazione, e che Lei trarrà piacere dalla bellezza funzionale raggiunta attraverso un concetto umano-tecnico.

Prima di iniziare l'uso dell'apparecchio, La consigliamo di leggere attentamente questo manuale di istruzioni per rendersi padrone delle corrette maniere d'uso dell'apparecchio e dei suoi collegamenti.

Speriamo che Lei possa godere di una prestazione di prima qualità per molti anni a venire.

DISIMBALLAGGIO

I collegamenti e accessori come ad esempio la conchiglia ed il contrappeso, sono sistemati negli involucri di protezione.

INLEDNING

Vi gratulerar Er till Ert val av vår Rotel-produkt. Rotels audioprodukter bygges på den senaste teknologin på elektronikens område och är resultatet av de rika erfarenheter som vi, en högst specialiserad tillverkare av audiotrustningar, samlat genom åren. Vi är övertygade om att Ni kommer att bli tillfredsställd med apparatens enastående kvalitet och prestanda jämte att finna största glädje i begreppet om "human engineering" som finns bakom apparatens design och konstruktion.

Innan Ni använder apparaten bör Ni läsa denna bruksanvisning noggrant och göra Er bekant med alla möjliga användningsätt, så att Ni drar största nytta av denna apparat i många år.

UPPACKNING

Tillsatserna och tillbehören, sådana som pickupsställ och motvikt, är inpackade i polystyrenskummigummitgjutning.

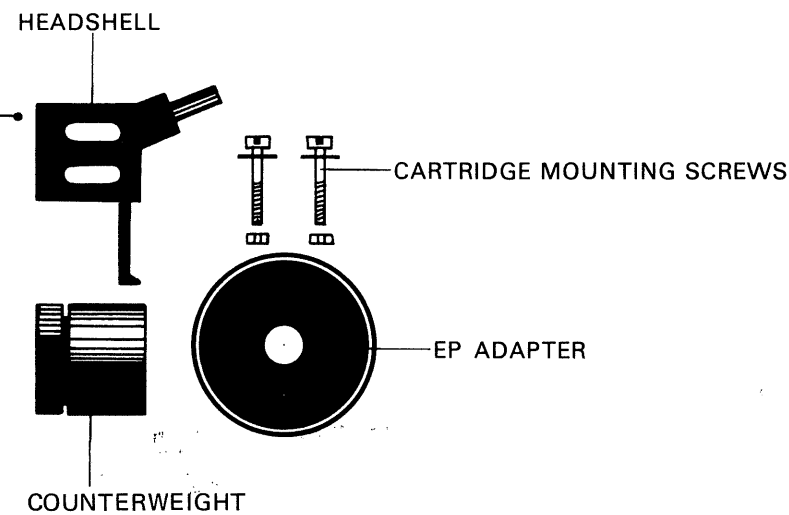
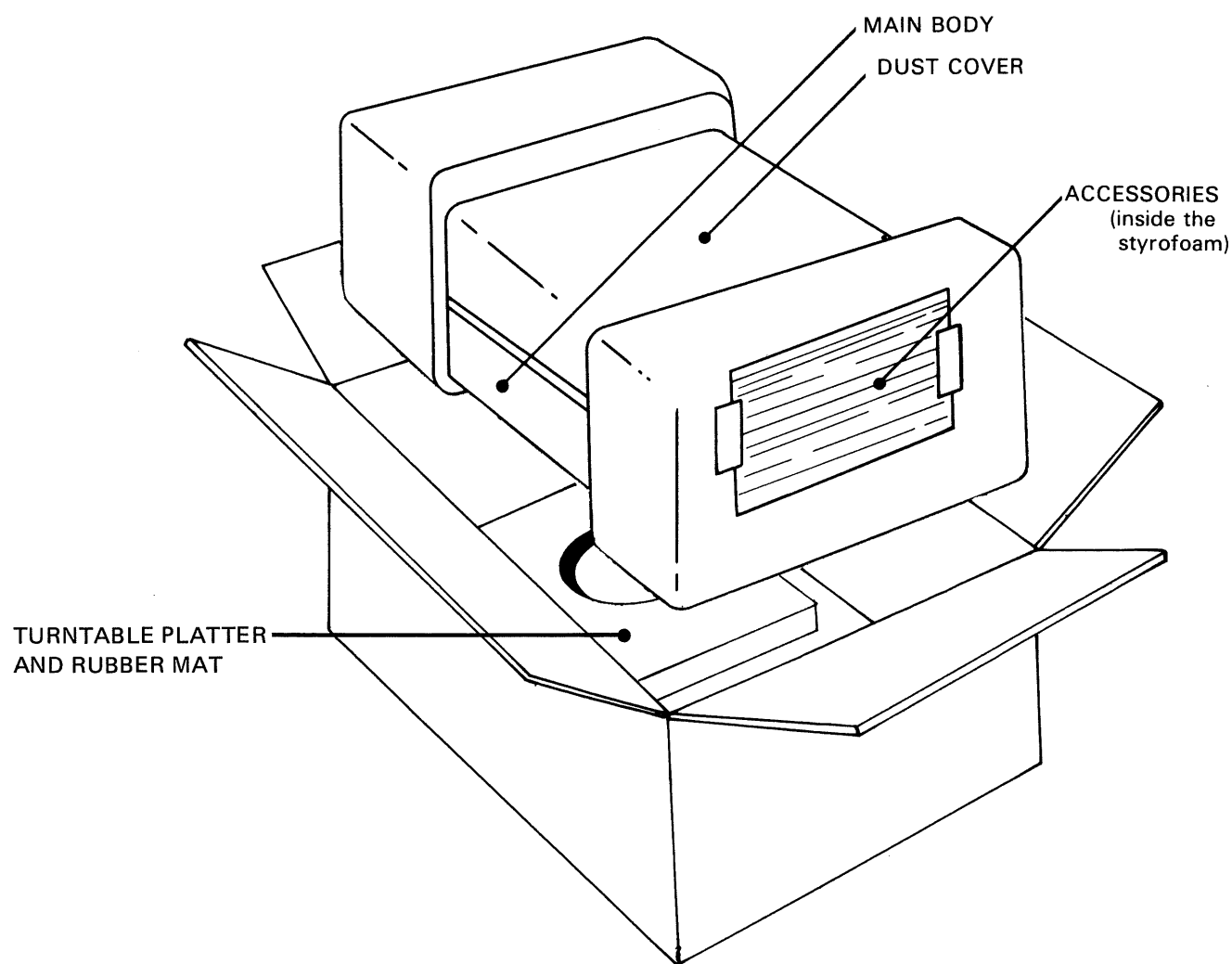

ENGLISH

PART NAMES

- (1) Head shell stand
- (2) Turntable/rubber mat
- (3) Turntable shaft
- (4) Capstan
- (5) Reject button
- (6) EP adaptor
- (7) Counterweight
- (8) Stylus force gauge
- (9) Anti-skating device
- (10) Cueing stick
- (11) Arm rest
- (12) Tonearm
- (13) Head shell
- (14) Speed selector

DEUTSCH

BEZEICHNUNG DER TEILE

- (1) Systemträger-Ständer
- (2) Plattenteller/Gummimatte
- (3) Plattentellerwelle
- (4) Antriebswelle
- (5) Rückstellhebel
- (6) 45U/M-Adapter
- (7) Gegengewicht
- (8) Auflagedruckskala
- (9) Anti-Skating-Einstellknopf
- (10) Tonarmlifthebel
- (11) Tonarmstütze
- (12) Tonarm
- (13) Systemträger
- (14) Drehzahlwähler

FRANÇAIS

NOMENCLATURE

- (1) Support de coquille de tête
- (2) Tapis en caoutchouc de la table de lecture
- (3) Axe de la table de lecture
- (4) Cabestan
- (5) Bouton reject
- (6) Adaptateur longue durée
- (7) Contrepoids
- (8) Graduation de pression de la pointe
- (9) Dispositif anti-skating
- (10) Levier de "cueing"
- (11) Support de bras
- (12) Bras acoustique
- (13) Coquille de tête
- (14) Sélecteur de vitesse

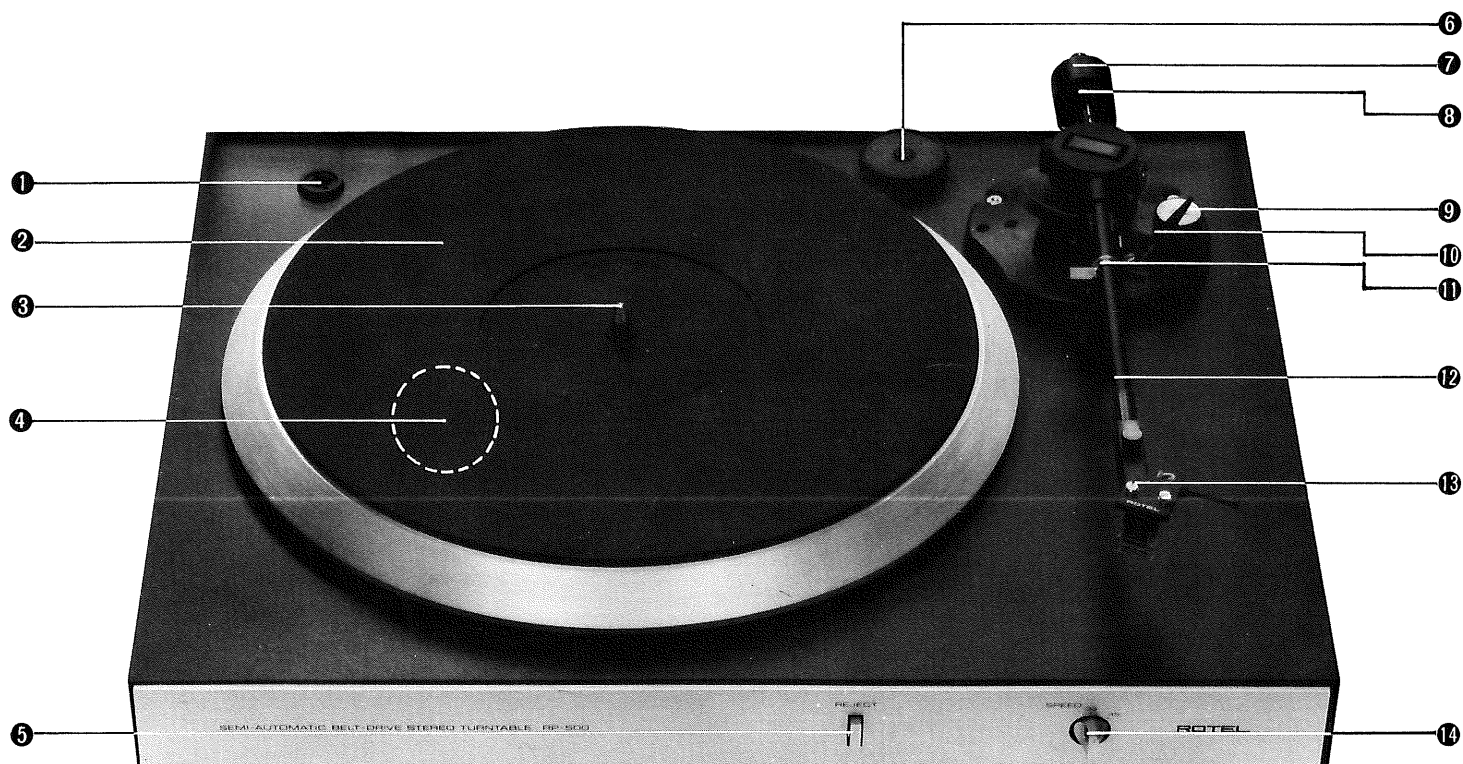

INSTALLATION

Do not place the unit near appliances that utilize motor or large transformers to prevent hum. Be sure to place the unit in a place where it is free from high temperature, humidity and not exposed to direct sunlight to prevent possible troubles.

Vibrations and unlevel installation will affect the performance of the turntable adversely and the stylus will skip grooves.

AUFSTELLUNG

Um Brummen zu vermeiden, sollte das Gerät nicht in die Nähe von Motoren oder großen Transformatoren gestellt werden. Stellen Sie den Plattenspieler nicht an einen Ort, wo hohe Temperaturen und Feuchtigkeit herrschen oder das Gerät direkter Sonnenbestrahlung ausgesetzt ist, da sonst Störungen auftreten können. Vibrationen und Aufstellung an einem unebenen Platz können die Wiedergabequalität beeinträchtigen und zu Schäden an der Platte oder an der Abtastnadel führen.

INSTALLATION

Eviter le placement de l'unité à proximité d'équipements faisant usage de moteurs ou de gros transformateurs, afin d'éliminer le ronflement. Prendre soin de choisir une location où elle n'est pas exposée directement au soleil, à la poussière ou à des températures élevées, afin de prévenir d'éventuels problèmes. Les vibrations ou le placement sur une surface inégale provoquent une dégradation des performances et peuvent entraîner le dérapage de la pointe de lecture.

NEDERLANDS

BENAMING VAN DE ONDERDELEN

- (1) Elementhoudersteun
- (2) Platenspeler/rubbermat
- (3) Draaitafel
- (4) Capstan
- (5) Reject-knop
- (6) EP-adaptor
- (7) Contragewicht
- (8) Nassiddrukmeter
- (9) Dwarsdruk-compensatieknop
- (10) Armliftheboom
- (11) Armsteun
- (12) Toonarm
- (13) Elementhouder
- (14) Snelheidskiezer

ESPAÑOL

NOMENCLATURA

- (1) Soporte para el casquillo de la cabeza
- (2) Plato/alformbrilla de goma
- (3) Eje del plato
- (4) Cabrestante
- (5) Botón de rechazo
- (6) Adaptador de discos de 45rpm
- (7) Contrapeso
- (8) Calibrador de presión de aguja
- (9) Dispositivo antipatinaje
- (10) Palanca alzabrazo
- (11) Apoyabrazo
- (12) Brazo
- (13) Casquillo de la cabeza
- (14) Selector de velocidad

ITALIANO

NOMENCLATURA

- (1) Supporto per conchiglia
- (2) Giradischi/tappetino in gomma
- (3) Asse del giradischi
- (4) Capstan
- (5) Tasto reject
- (6) Adattatore EP
- (7) Contrappeso
- (8) Regolatore di pressione sulla puntina
- (9) Dispositivo anti-skating
- (10) Leva alza/abbassa braccio
- (11) Posizione di riposo del braccio
- (12) Braccio
- (13) Conchiglia
- (14) Selettore della velocità

SVENSKA

NAMLISTA PÅ DELARNA

- (1) Pickupsställstativ
- (2) Skivtallrik/Gummimatta
- (3) Skivtallriksaxel
- (4) Kapstan
- (5) Återgångsknapp
- (6) EP-anpassningstilläts
- (7) Motvikt
- (8) Likare för nålanliggningstrycket
- (9) Slirningsspärr
- (10) Lyftspak
- (11) Armstöd
- (12) Tonarm
- (13) Pickupsställ
- (14) Hastighetsomkopplare

PLAATSING

Om brom te voorkomen het apparaat niet in de nabijheid van andere elektrische apparatuur of sterke transformatoren plaatsen. Let er op het apparaat in ruimten te plaatsen waar het vrij is van hoge temperaturen, vochtigheid en waar het niet blootstaat aan direct zonlicht. Dit is om eventuele storingen te voorkomen. Een onstabiele ondergrond en trillingen zullen een nadelige invloed op de weergave hebben en kan een verspringen van de naald tot gevolg hebben.

INSTALACION

Para evitar zumbido, no situar la unidad cerca de aparatos que usan motores o grandes transformadores. Procurar colocar la unidad en un lugar libre de alta temperatura y humedad, y no expuesto a luz solar directa a fin de evitar posibles problemas. Si hay vibraciones o la unidad no está instalada a nivel, el rendimiento del giradischi sufre y puede que la aguja se salte surcos.

INSTALLAZIONE

Non porre l'unità in prossimità di attrezzature utilizzanti motori o grandi trasformatori per prevenire ronzio. Assicurarsi di collocare l'unità in un luogo protetto da alte temperature, umidità e che non sia esposto alla luce diretta del sole per prevenire possibili danni. Vibrazioni ed un livellamento impreciso avranno effetto negativo sulla prestazione del giradischi e di conseguenza la puntina tenderà a saltare solchi.

INSTALLATION

Enheten får inte placeras nära apparater med motorer eller som utnyttjar stora transformatorer för att motverka brum. Enheten får ej heller ställas på platser med hög temperatur, fuktighet, ej heller i direkt solljus för att motverka möjliga fel. Skakande och ojämn installation kan påverka ofördelaktigt skivtallriks funktion och nålen kan möjligen missa spår.

ENGLISH

ASSEMBLY

1. Fit the platter in place.
2. Hook the belt on the capstan. The belt is found on the rim of the inside of the platter. Turn the platter by hand until you can see the capstan through the hole in the platter. Hook the belt on the capstan with fingers.
3. Fit the rubber mat.
4. Fit the head shell by securing screws.
5. Fit the counterweight onto the tonearm.
6. Install the dust cover.

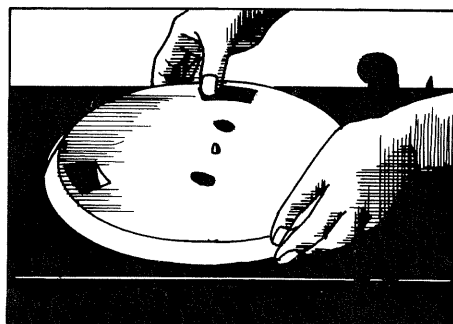

(1)

DEUTSCH

ZUSAMMENBAU

1. Setzen Sie den Plattenteller ein.
2. Legen Sie den Antriebsriemen um die Antriebswelle. Der Antriebsriemen befindet sich auf dem Rand im Innern des Plattentellers. Drehen Sie den Plattenteller so lange, bis Sie die Antriebswelle durch das Loch im Plattenteller sehen können. Legen Sie den Antriebsriemen mit den Fingern um die Antriebswelle.
3. Legen Sie die Gummimatte auf den Plattenteller.
4. Bringen Sie den Systemträger mit den Sicherungsschrauben an.
5. Stecken Sie das Gegengewicht auf das Tonarmrohr.
6. Bringen Sie den Staubschutzdeckel an.

FRANÇAIS

MONTAGE

1. Mettre en place le plateau.
2. Enfiler la courroie sur le cabestan. Elle se trouve sous le bord intérieur du plateau. Faire tourner le plateau à la main jusqu'à ce que le cabestan apparaisse par l'orifice. Enfiler la courroie sur le cabestan à la main.
3. Mettre en place le tapis en caoutchouc.
4. Poser la coquille de tête au moyen des vis de fixation.
5. Poser le contrepoids sur le bras acoustique.
6. Installer le couvercle anti-poussière.

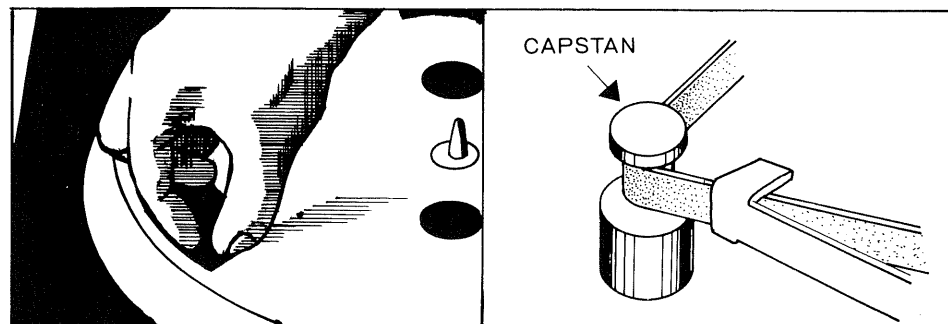

(2)

CARTRIDGE INSTALLATION

If your unit is not equipped with a cartridge, install a cartridge onto the head shell. The lead wires coming out of the head shell are specified in different colors as below. Make sure to carry out proper connection.

Green: Right/-
Blue: Left/-
Red: Right/+
White: Left/+

Fit the cartridge using nuts, bolts and washers.

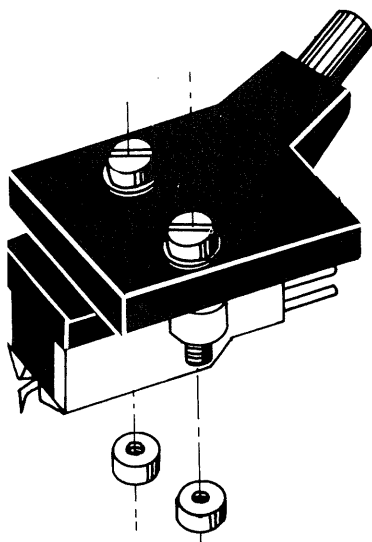

EINBAU DES TONABNEHMERS

Wenn Ihr Gerät nicht mit einem Tonabnehmer ausgestattet ist, setzen Sie einen Tonabnehmer in den Systemträger ein. Die aus dem Systemträger kommenden Anschlußdrähte besitzen verschiedene Farben wie in der Abbildung unten gezeigt. Vergewissern Sie sich, daß der Anschluß richtig durchgeführt ist.

Grün: Rechts/-
Blau: Links/-
Rot: Rechts/+
Weiß: Links/+

Bauen Sie den Tonabnehmer mit Hilfe der Schrauben, Muttern und Unterlegscheiben ein.

INSTALLATION DE LA CELLULE

Une cellule doit être posée sur la coquille de tête, dans le cas où votre unité n'en comporte pas. Les fils de plomb sortant de la coquille de tête ont des couleurs spécifiques indiquées ci-dessous. Vérifier que les connexions sont correctes.

Vert: droit/-
Bleu: gauche/-
Rouge: droit/+
Blanc: gauche/+

Mettre en place la cellule au moyen d'écrous, de boulons et de rondelles.

NEDERLANDS

ASSEMBLAGE

1. Plaats de draaischijf op de as.
2. Haak de drijfriem om de capstan. De drijfriem kan worden gevonden op de rand op de binnenkant van de draaischijf. Draai de draaischijf met de hand totdat u de capstan kunt zien door het gat in draaischijf. Haak de drijfriem met de vingers om de capstan.
3. Leg de rubbermat op de draaischijf.
4. Bevestig de elementhouder door het vastdraaien van de schroeven.
5. Bevestig het contragewichtje op de toonarm.
6. Installeer stofkap.

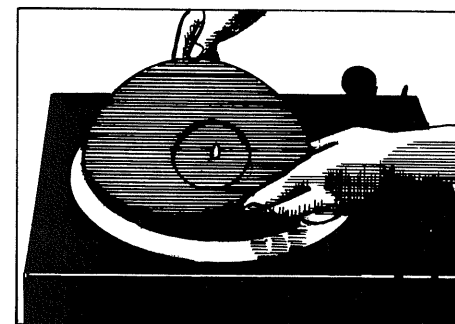

(3)

ESPAÑOL

MONTAJE

1. Colocar el plato en su lugar.
2. Enganchar la correa en el cabrestante. La correa está en el borde interior del plato. Girar el plato manualmente hasta que se pueda ver el cabrestante a través del orificio del plato. Enganchar la correa al cabrestante con los dedos.
3. Poner la alfombrilla de goma.
4. Montar el casquillo de la cabeza con los tornillos de sujeción.
5. Colocar el contrapeso en el brazo.
6. Instalar la tapa protectora.

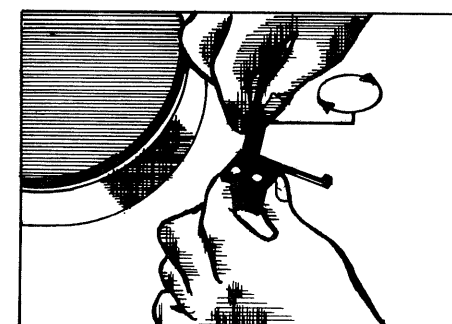

(4)

ITALIANO

MONTAGGIO

1. Motare il piatto con cautela.
2. Agganziare la cinghia al capstan. La cinghia è situata sul bordo interno del piatto. Rotare il piatto manualmente fino a quando il capstan sarà visibile attraverso il foro del piatto. Agganziare la cinghia sul capstan con le dita.
3. Adagiare il tappetino di gomma sul piatto.
4. Fissare la conchiglia serrando le viti di montaggio.
5. Fissare il contrappeso sul braccio.
6. Installare il coperchio.

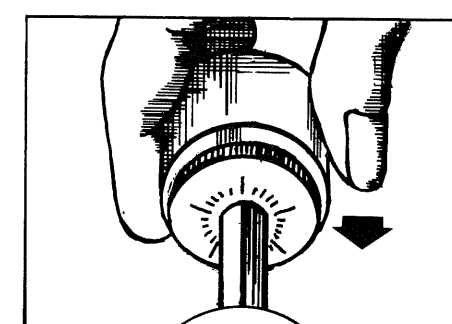

(5)

SVENSKA

MONTERING

1. Sätt tallriken på dess plats.
2. Haka bältet på kapstanet. Bältet hittar man i listen på tallrikens insida. Vrid tallriken manuellt tills kapstanet syns genom tallrikshålet. Haka bältet på kapstanet med fingrarna.
3. Sätt på gummimattan.
4. Inmontera pickupsstället genom att fästa skruvarna.
5. Sätt motvikten på tonarmen.
6. Installera dammlocket.

INSTALLATIE VAN ELEMENT

Als uw apparaat niet van een element voorzien is, installeer dan een element op de elementhouder. De aansluitdraden die uit de elementhouder komen hebben een kleurencode als hieronder getoond. Let er op de draden op de juiste manier aan te sluiten.

Groen: Rechts/-
Blauw: Links/-
Rood: Rechts/+
Wit: Links/+

Bevestig het element met gebruik van de bouten moeren en dicht-ringetjes.

INSTALACION DEL CARTUCHO

Si la unidad no está equipada con un cartucho, instalar uno en el casquillo de la cabeza. Los cables que salen del casquillo están especificados con diferentes colores. Cuidar hacer las conexiones correctas.

Verde: Der./-
Azul: Izq./-
Rojo: Der./+
Blanco: Izq./+

Fijar el cartucho usando tuercas, tornillos y arandelas.

INSTALLAZIONE DELLA CARTUCCIA

Se la vostra unità non fosse provvista di una cartuccia, installarne una nella conchiglia. I fili conduttori della conchiglia sono specificati con colori diversi, come qui sotto dimostrato. Effettuare i collegamenti con precisione.

Verde: Destra/-
Blu: Sinistra/-
Rosso: Destra/+
Bianco: Sinistra/+

Montare la cartuccia utilizzando dadi, viti e rondelle.

INSTALLATION AV PICKUPSHUVUD

Om enheten inte är utrustad med ett pickupshuvud, skall pickupshuvudet monteras på pickupsstället. Anslutningskablarna från pickupsstället är kodfärgade enligt nedan. Kontrollera att anslutningarna görs rätt.

Grön: Höger/-
Blå: Vänster/-
Röd: Höger/+
Vit: Vänster/+

Montera pickupshuvudet med muttrar, bultar och mellanlägg.

ENGLISH

POWER SUPPLY CONNECTION

For power the unit requires the normal household current (AC). You may simply plug the unit to a wall outlet, or to your amplifier's (or receiver's) convenience receptacle on the rear panel. If it is plugged to a convenience receptacle marked "SWITCHED," you cannot operate the unit when the power switch on the amplifier or receiver is set to OFF.

NETZANSCHLUSS

Das Gerät benötigt normalen Haushaltsstrom (Wechselstrom). Stecken Sie den Netzstecker einfach in eine Wandsteckdose oder in eine Steckdose, die sich auf der Rückseite Ihres Empfängers oder Verstärkers befindet. Ist der Stecker in eine Steckdose mit der Bezeichnung "SWITCHED" eingesteckt, dann wird der Plattenspieler beim Ausschalten des Verstärkers oder Empfängers ebenfalls ausgeschaltet.

CONNEXION DE L'ALIMENTATION

Cette unité requiert une alimentation en courant domestique ordinaire CA. Il suffit simplement d'enficher le cordon dans une prise murale, ou dans le réceptacle prévu à cet effet sur le panneau arrière de votre amplificateur ou récepteur. Il est impossible de faire fonctionner l'unité connectée à une sortie marquée "commutable" (SWITCHED) lorsque l'interrupteur général de l'amplificateur ou du récepteur est positionné sur OFF.

EXCLUSIVE NOTE FOR U.K.

If your unit comes with a 2-core cable without a plug, make certain live and neutral leads are connected to the proper terminals. Check that the terminals are screwed down firmly and no loose strands of wire are present.

IMPORTANT: The wires in this mains lead are coloured in accordance with the following code:

BLUE: NEUTRAL
BROWN: LIVE

As the colours of the wires in the mains lead of this apparatus may not correspond with the coloured markings identifying the terminals in your plug pro-

ceed as follows.

The wire which is coloured BLUE must be connected to the terminal which is marked with the letter N or coloured BLUE or BLACK. The wire which is coloured BROWN must be connected to the terminal which is marked with the letter L or coloured BROWN or RED.

CONNECTION TO AMPLIFIER OR RECEIVER

The unit is provided with RCA cords for both channels, and a ground wire. The RCA cord with white plug should be connected to L (left channel) of PHONO terminals and the cord with red plug to R (right channel) of PHONO terminals on the amplifier or receiver. Connect the ground wire to GND terminals on the amplifier or receiver.

ANSCHLUSS AN EINEN-VERSTÄRKER ODER EMPFÄNGER

Das Gerät besitzt RCA-Kabel für beide Kanäle und einen Erdungsdraht. Das RCA-Kabel mit dem weißen Stecker muß mit der L-Buchse (linker Kanal) des PHONO-Anschlusses, das Kabel mit dem roten Stecker mit der R-Buchse (rechter Kanal) des PHONO-Anschlusses am Verstärker oder Empfänger verbunden werden.

CONNEXION AVEC UN AMPLIFICATEUR OU UN RÉCEPTEUR

L'unité comporte des cordons RCA pour chaque canal et un fil de terre. Le cordon RCA à prise blanche doit être connecté au canal gauche (L) des bornes PHONO tandis que le cordon à prise rouge doit être connecté au canal droit (R) des bornes PHONO de l'amplificateur ou du récepteur. Le fil de terre doit être connecté à la borne de terre (GND) de l'amplificateur ou du récepteur.

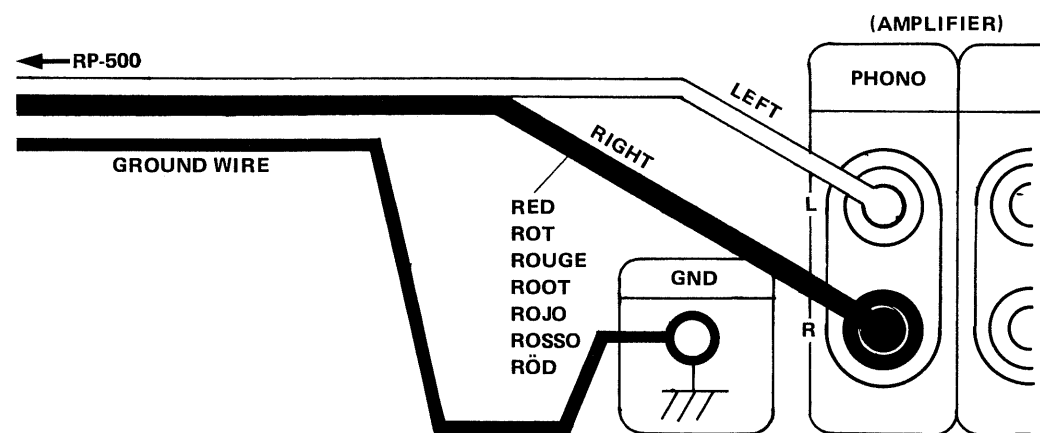

NEDERLANDS

AANSLUITEN OP VOEDING

Het apparaat moet op het lichtnet (wisselstroom) worden aangesloten. Doe de stekker in het stopcontact, of in de contactdoos op de achterkant van uw versterker (of ontvanger). Als de stekker in een contactdoos met het opschrift "SWITCHED" wordt gestoken dan is het niet mogelijk het apparaat te gebruiken, wanneer de netschakelaar van de versterker of ontvanger op OFF is gezet.

CONEXION A LA RED

La unidad requiere la corriente normal (CA). Basta enchufar en una toma de pared, o en una toma del receptor o amplificador. Si se enchufa a una de las tomas marcadas "SWITCHED", no se puede usar la unidad cuando el amplificador o receptor están apagados.

COLLEGAMENTO DI ALIMENTAZIONE

Per l'alimentazione, l'unità richiede la normale corrente di casa (Corrente Alternata). Potete semplicemente collegare l'unità ad una presa di corrente a muro o alla morsettiere del vostro amplificatore (o ricevitore) situata sul pannello posteriore. Se l'unità viene collegata ad una morsettiere contrassegnata "SWITCHED", non sarà possibile operare l'unità se l'interruttore di alimentazione dell'amplificatore o ricevitore è posto alla posizione OFF.

KOPPLING AV STRÖMFÖRSÖRJNING

Enhetens kraftbehov är vanlig hushållsström (växelström). Enheten kopplas helt enkelt till ett vägguttag, eller till förstärkarens (eller mottagarens) enhetsanslutning på bakpanelen. Om enheten är ansluten till en enhetsanslutning märkt "SWITCHED", kan enheten inte drivas så länge som förstärkarens eller mottagarens strömbrytare är frånkopplad.

AANSLUITING OP VERSTERKER OF ONTVANGER

Dit apparaat is voorzien van RCA-snoeren voor beide kanalen en een aardingsdraad. Het RCA-snoer met de witte stekker zal moeten worden verbonden met L (linkerkanaal) van de PHONO-aansluitingen en het snoer met de rode stekker op R (rechterkanaal) van de PHONO-aansluitingen van de versterker of ontvanger. De aardingsdraad aansluiten op de GND-aansluiting van de versterker of ontvanger.

CONEXION A AMPLIFICADOR O RECEPTOR

La unidad está provista de conexiones tipo RCA para los dos canales y un cable a tierra. El cable RCA de conexiones blancas debe conectarse al L (canal izq.) de los terminales PHONO, y el cable de conexiones rojas a los terminales R (canal der.) de los terminales PHONO del amplificador o receptor. Conectar el cable de tierra al terminal GND del amplificador o receptor.

COLLEGAMENTO ALL'AMPLIFICATORE O RICEVITORE

L'unità è provvista di cordoncini RCA per entrambe i canali ed un collegamento di terra. Il cordoncino con la spina bianca dovrebbe essere collegato al canale di sinistra (L) dei terminali PHONO ed il cordoncino con la spina rossa dovrebbe essere collegato al canale di destra (R) dei terminali PHONO sull'amplificatore o ricevitore. Collegare il filo di terra al terminale GND sull'amplificatore o ricevitore.

ANSLUTNING TILL FÖRSTÄRKARE ELLER MOTTAGARE

Enheten är utrustad med RCA-sladdar för båda kanalerna, och en jordledningskabel. RCA-sladden med den vita stickproppen skall anslutas till L (vänstra kanalen) av PHONO-anslutningarna och sladden med den röda stickproppen till R (högra kanalen) av PHONO-anslutningarna på förstärkaren eller mottagaren. Anslut jordledningskabeln till GND-anslutningen på förstärkaren eller mottagaren.

ENGLISH

OVERHANG ADJUSTMENT

- Use an overhang gauge for correct adjustment.
- Overhang has been factory-adjusted for the unit equipped with Rotel cartridge.

As shown in the illustration, overhang indicates the distance that the needle projects beyond the center shaft of the turntable along a line drawn from the fulcrum point of the tonearm through the center of the turntable. When this overhang position is not in proper adjustment, the cartridge needle will not be able to track the record grooves properly.

To Adjust Overhang:

1. Loosen the two cartridge mounting screws.
 2. Position the tonearm over the center shaft of the turntable platter.
 3. Slide the cartridge forward or backward until the position of the needle corresponds to the specified distance from the center shaft. (refer to figure) This distance may be conveniently determined by attaching the furnished overhang alignment protractor to the central shaft.
 4. After correct overhang has been determined, firmly retighten the two cartridge mounting screws.
- NOTES: Be careful not to let fingers come into contact with the point of the needle.

DEUTSCH

ÜBERHANG-EINSTELLUNG

- Benutzen Sie eine Überhanglehre zur richtigen Einstellung.
- Der Überhang wurde bei den Geräten, die mit einem Tonabnehmer von Rotel ausgestattet sind, werksseitig eingestellt.

Wie aus der Abbildung ersichtlich ist, stellt der Überhang den Abstand zwischen Nadelspitze und Plattentellermitte entlang der vom Tonarmdrehpunkt zur Plattentellermitte verlaufenden Linie an. Bei falschem Überhang kann die Tonabnehmer-nadel die Schallplattenrille nicht einwandfrei abtasten.

Justieren des Überhangs:

1. Die beiden Tonabnehmer-Befestigungsschrauben lösen.
 2. Den Tonarm über die Plattenteller-Mittelachse bewegen.
 3. Den Tonabnehmer nach vorn oder hinten schieben, bis der Abstand zwischen Nadel und Mittelachse vorschriftsmäßig ist. (Siehe Abbildung.) Dieser Abstand läßt sich leicht einstellen, wenn die mitgelieferte Überhanglehre an der Mittelachse angebracht wird.
 4. Nach richtiger Überhangeinstellung die beiden Tonabnehmer-Befestigungsschrauben fest anziehen.
- ZUR BEACHTUNG: Darauf achten, die Nadelspitze nicht mit den Fingern zu berühren.

FRANÇAIS

RÉGLAGE DU PORTE À FAUX

- Utiliser la graduation de porte-à-faux.
- Le porte-à-faux des unités équipées de la cellule Rotel est réglé en usine.

Comme montrée sur l'illustration, la suspension indique la distance que l'aiguille est projetée au-delà de l'axe central du plateau le long d'une ligne dessinée du point d'appui du bras acoustique au moyen du centre du plateau. Lorsque cette position n'est pas dans l'ajustage propre, l'aiguille du cartouche ne pourra pister pas les sillons sonores en propre.

Pour ajuster la suspension:

1. Relâcher les deux vis d'ajustage de la cartouche.
 2. Placer le bras acoustique au-dessus de l'axe central du plateau du tourne-disques.
 3. Glisser la cartouche en avant ou en arrière jusqu'à ce que la position de l'aiguille corresponde à la distance spécifiée de l'axe central. (Se référer à la figure.) Cette distance si peut déterminer convenablement en attachant le rapporteur d'alignement de la suspension fourni à l'axe central.
 4. Après que la suspension ait été déterminée, resserrer fermement les deux vis d'ajustage de la cartouche.
- NOTES: S'assurer pour ne pas laisser les doigts à être en contact avec le point de l'aiguille.

NEDERLANDS

INSTELLING VAN DE OVERHANG

- Gebruik een overhangs-meter voor de juiste instelling.
- De overhang voor apparaten met een Rotel element was op de fabriek ingesteld.

Als getoond in de illustratie, overhang betekend de afstand die de naald uitsteekt buiten de centeras van de draaitafel, langs een lijn getrokken van het draaipunt van de toonarm door het middelpunt van de draaitafel. Wanneer deze overhang-positie niet op de juiste manier is afgeregeld, zal de naald van het opneemelement niet in staat zijn de plaatgroeven goed te sporen (tracking).

Instellen van de overhang:

1. Draai de twee bevestigings-schroeven in het opneemelement los.
 2. Zet de toonarm boven de centeras van het draaitafelplateau.
 3. Schuif het opneemelement naar voren of naar achteren totdat de positie van de naald overeenstemt met de gespecificeerde afstand van de centeras (raadpleeg de afbeelding). Deze afstand kan gemakkelijk bepaald worden door het bevestigen van de meegeleverde overhang richtings-gradenboog op de centeras.
 4. Na het bepalen van de juiste overhang, de twee bevestigings-schroeven van het opneemelement weer stevig vastdraaien.
- OPMERKING: Pas er op dat de fingers niet in aanraking komen met de naaldpunt.

ESPAÑOL

AJUSTE DE DISTANCIA AL EJE

- Usar el calibrador de distancia al eje para ajuste correcto.
- La distancia al eje está ajustada en fábrica para la unidad equipada con cartucho Rotel.

Como se muestra en la ilustración, la proyección horizontal indica la distancia que la aguja se proyecta más allá del eje central del tocadiscos a lo largo de una línea dibujada desde el punto de fulcro del brazo fonocaptor a través del centro del tocadiscos. Cuando este posición de proyección horizontal no está en el propio ajuste, la aguja del cartucho no podrá seguir la pista de los surcos propiamente.

Para ajustar la proyección horizontal:

1. Afloje los dos tornillos de montaje del cartucho.
 2. Ponga el brazo fonocaptor sobre el eje central del plato.
 3. Deslice el cartucho hacia adelante o hacia atrás hasta que la posición de la aguja corresponda a la distancia especificada desde el eje central. (Refiérase a la figura.) Esta distancia se puede determinar convenientemente atándose el transportador de alineación de proyección horizontal suministrado al eje central.
 4. Después de que se haya determinado la proyección horizontal correcta, reapriete firmemente los dos tornillos de montaje del cartucho.
- NOTAS: Asegúrese de no dejar los dedos poner en contacto con el punto de la aguja.

ITALIANO

REGOLAZIONE DELLA SOSPENSIONE

- Per una corretta regolazione utilizzare il regolatore della sospensione.
- La sospensione è stata regolata ad un valore standard di fabbrica per unità provviste di cartucce Rotel.

Come si mostra nell'illustrazione, la sporgenza indica la distanza che la puntina si proietta oltre l'albero centrale del piatto girevole lungo una linea disegnata dal punto di appoggio del braccio del sonoro per mezzo del centro del piatto girevole. Quando questa posizione di sporgenza non è nel regolamento proprio, la puntina della cartuccia non può seguire la pista dei solchi del disco propriamente.

Per regolare la sporgenza:

1. Allentare le due viti di regolamento della cartuccia.
 2. Collocare il braccio del sonoro sull'albero centrale del piatto girevole.
 3. Far scivolare la cartuccia in avanti o indietro finché la posizione della puntina corrisponda alla distanza specificata dall'albero centrale. (Riferirsi alla figura.) Questa distanza si può determinare convenientemente attaccando il rapportatore di allineamento di sporgenza fornito all'albero centrale.
 4. Dopo che la sporgenza corretta si tenga determinato, stringere di nuovo firmemente le due viti di regolamento della cartuccia.
- NOTE: Assicurarsi di non lasciare le dita a mettere in contatto col punto della puntina.

SVENSKA

JUSTERING AV ÖVERHÅNG

- För att justera överhången använder man en överhångslikare.
- Beträffande enheter utrustade med Rotel-pickup justeras överhången vid tillverkningen.

Som visas på bilden menas överhången med avståndet mellan nålspetsen och skivtallrikens mittpunkt längst linjen som går från tonarmens vridningspunkt genom skivtallrikens mittpunkt. Är överhången ej korrekt inställt kan nålen på pickupen ej spåra spåret korrekt.

Gör på följande sätt vid överhångsjustering:

1. Lossa de två skruvarna som fäster pickupen.
 2. Placera tonarmen så att den står precis över skivtallrikens centeraxel.
 3. Skjut pickupen fram och tillbaka så att nålen sitter på det föreskrivna avståndet från skivtallrikens centeraxel (se figuren). Detta avstånd kan lätt inställas genom att sätta det medföljande överhångsmåttet på centeraxeln.
 4. Drag åt skruvarna som fäster pickupen när överhången inställts korrekt.
- OBS! Var försiktig så att nålspetsen ej vidrörs av fingrarna.

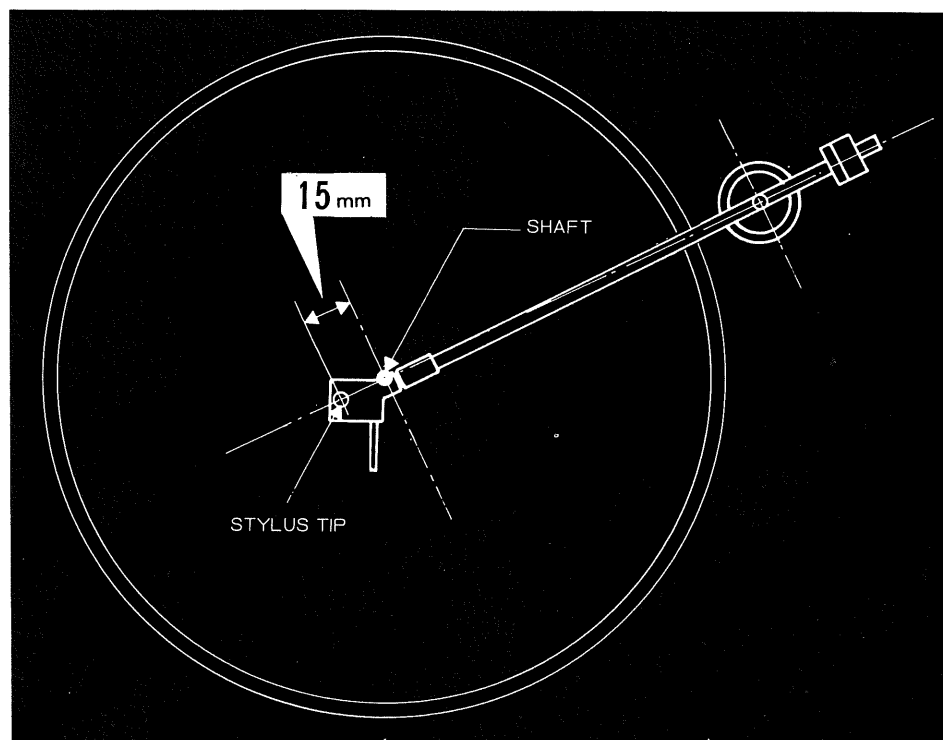

STYLUS FORCE ADJUSTMENT

Appropriate stylus force must be obtained to let the stylus trace the groove correctly. Incorrect setting of the stylus force may cause the system to skip grooves or affect the reproduced sound quality.

1. Lower the cueing stick.
2. Move the counterweight forward and backward so that the tonearm will be balanced horizontally. When balanced, the head shell is raised and the tonearm parallels the main body with the tonearm base as fulcrum. (Caution: Be careful not to drop the stylus or hit it against the platter or other objects.)
3. Return the tonearm onto the arm rest. Turn the gauge ring of the counterweight so that 0 point falls on the reference marker on the tonearm.
4. Turn the counterweight to preset the reading on the gauge to the designated stylus force of your cartridge. Do not touch the gauge ring, as it will turn with the counterweight.

Rotel cartridge 2RC-5 2g

5. Turn and set the anti-skating knob to the value same as the stylus force of your cartridge. Stylus force adjustment is now complete.

EINSTELLUNG DES AUFLAGEDRUCKS DER ABTASTNADEL

Der Auflagedruck der Abtastnadel muß richtig eingestellt sein, damit die Nadel der Plattenrinne richtig folgen kann. Falsche Einstellung des Auflagedrucks kann zum Springen der Abtastnadel über die Plattenrillen führen und die Qualität der Wiedergabe beeinträchtigen.

1. Stellen Sie den Tonarmlifthebel nach unten.
2. Drehen Sie das Gegengewicht so lange nach vorne und zurück, bis der Tonarm horizontal ausbalanciert ist. Im ausbalancierten Zustand ist der Systemträger nach oben gerichtet und der Tonarm parallel zum Plattenspielergehäuse mit der Tonarm-Grundplatte als Drehpunkt. (Achtung: Achten Sie darauf, daß die Abtastnadel nicht auf den Plattenteller fällt oder gegen andere Gegenstände stößt.)
3. Führen Sie den Tonarm zur Tonarmstütze zurück. Drehen Sie die Auflagedruckskala am Gegengewicht so lange, bis die "0"-Markierung mit der Indexlinie des Tonarmrohres übereinstimmt.
4. Drehen Sie nun das Gegengewicht auf die für den Tonabnehmer bestimmte Auflagedruckzahl. Achten Sie darauf, daß Sie dabei nicht die Skala berühren, da sie sich mit dem Gegengewicht mitdreht.

Rotel-Tonabnehmer 2RC-5 . . . 2g

5. Stellen Sie den Anti-Skating-Knopf auf denselben Wert wie der Auflagedruck Ihres Tonabnehmers. Die Einstellung des Auflagedrucks ist damit beendet.

RÉGLAGE DE PRESSION DE LA POINTE DE LECTURE

Une pression adéquate de la pointe de lecture est indispensable afin que la pointe suive correctement le sillon. Un réglage inadéquat de la pression peut provoquer le dérapage de la pointe d'un sillon à l'autre et détériorer la qualité du son reproduit.

1. Abaisser le levier de "cueing."
 2. Déplacer le contrepoids vers l'avant et vers l'arrière afin d'obtenir l'équilibre horizontal du bras acoustique. La coquille de tête s'élève et le bras devient parallèle au corps principal, avec la base du bras servant de point d'appui, lorsque l'équilibre est atteint. (Mise en garde: attention de ne pas laisser retomber la pointe et de ne pas la heurter contre le plateau ou autres objets.)
 3. Reposer le bras acoustique sur son support. Tourner l'anneau gradué du contrepoids jusqu'à ce que le point "0" coïncide avec la marque de référence indiquée sur le bras.
 4. Faire pivoter le contrepoids afin de pré-régler la lecture de la graduation sur la pression de pointe spécifiée pour votre cellule. Ne pas toucher l'anneau gradué car il tourne en même temps que le contrepoids.
- Cellule Rotel 2RC-5 2g
5. Régler la commande d'anti-skating en la faisant pivoter jusqu'à la valeur identique à celle de la pression de la pointe de lecture de votre cellule. Le réglage est maintenant terminé.

INSTELLEN VAN DE NAALDDRUK

Om de naald de groef op de juiste manier te laten aftasten, moet de vereiste naalddruk worden ingesteld. Onjuiste instelling van de naalddruk kan verspringen van de naald tot gevolg hebben en beïnvloed de voortgebrachte geluidskwaliteit.

1. Zet armliftheboompje omlaag.
2. Het contragewichtje naar voren of achteren verschuiven, zo dat de toonarm horizontaal gebalanceerd is. Wanneer de toonarm gebalanceerd is, is de elementhouder opgelicht en de toonarm evenwijdig met het chassis, met de toonarmbasis als draaipunt. (Voorzichtig: Let er op de naald niet te laten vallen of tegen de draaischijf of andere dingen te stoten.)
3. Zet de toonarm terug op de armsteun. Verdraai de instelring van het contragewichtje zo dat het nulpunt 0 op het referentiemerkje van de toonarm valt.
4. Verdraai het contragewichtje voor het voorinstellen van de aflezing op de instelring, op de voor het element vereiste naalddruk.

Rotel element 2RC-5 2g

5. De dwarsdruk-compensatieknop verdraaien en op dezelfde waarde zetten als de naalddruk van het element. Het instellen van de naalddruk is nu gereed.

AJUSTE DE PRESION DE AGUJA

Para que la aguja siga el surco correctamente, es necesario lograr presión de aguja apropiada. Si la presión no es adecuada, puede que la aguja se salte surcos y afecte la calidad del sonido reproducido.

1. Bajar la palanca alabrazo.
2. Mover el contrapeso hacia adelante y atrás de modo que el brazo quede equilibrado horizontalmente. Cuando queda en equilibrio, el casquillo queda alzado y el brazo paralelo al plano horizontal con la base del brazo como fulcro. (Atención: Cuidar no dejar caer la aguja o golpearla contra el plato u otros objetos.)
3. Retornar el brazo a su apoyo. Girar el anillo calibrador del contrapeso de modo que el punto 0 caiga en la muesca de referencia del brazo.
4. Girar el contrapeso para ajustar la lectura del calibrador a la presión requerida por el cartucho instalado. No tocar el anillo calibrador ya que gira junto con el contrapeso.

Cartucho Rotel 2RC-5 2g

5. Girar el botón de antipatinaje y ajustarlo con el mismo valor que la presión de aguja del cartucho. Con esto el ajuste de aguja queda completo.

REGOLAZIONE DELLA PRESSIONE SULLA PUNTINA

Un'adeguata pressione sulla puntina è necessaria per permettere che la puntina scorra correttamente nel solco. Un'errata pressione sulla puntina potrebbe causare lo scavalco del solco e conseguentemente avere un effetto negativo sulla qualità del suono riprodotto.

1. Abbassare la leva alza/abbassa braccio.
2. Muovere il contrappeso in avanti e indietro fino a quando il braccio sarà bilanciato orizzontalmente. Una volta bilanciato, la conchiglia si solleva ed il braccio assumerà una posizione parallela alla base del giradischi avente la base del braccio come fulcro. (Precauzione: Attenzione a non far cadere la puntina o urtarla contro il piatto o altri oggetti.)
3. Riportare il braccio alla posizione di riposo. Rotare l'anello di regolazione del contrappeso fino a quando lo 0 coinciderà con il contrassegno di riferimento indicato sul braccio.
4. Rotare il contrappeso per impostare una lettura corrispondente al valore della pressione indicata per la vostra cartuccia. Evitare di toccare l'anello di regolazione poiché esso girerà assieme al contrappeso.

Cartuccia Rotel 2RC-5 2g

5. Rotare e porre la manopola anti-skating al valore identico a quello della pressione sulla puntina della vostra cartuccia. La regolazione della pressione sulla puntina è quindi terminata.

JUSTERING AV NÅLANLIGNINGSTRYCKET

Man måste ställa in det lämpliga nålanligningstrycket för att nålen skall spåra rätt. Orätt inställning av nålanligningstrycket kan få nålen att spåra ur och påverka på så sätt det återgivna ljudets kvalitet.

1. Sänk lyftspaken.
2. Flytta motvikten framåt och bakåt så att tonarmen balanseras vågrätt. När den är balanserad, är pickupsstället lyft och tonarmen är parallellt med huvudkroppen med tonarmsbas som stödpunkt. (Varning: Tappa inte nålen, stöt inte den mot tallriken eller mot andra föremål.)
3. Återställ tonarmen i armstödet. Vrid motvikten till nollpunkten träffar tonarmens referensmärkning.
4. Vrid motvikten för att förinställa likarens utslag till det benämnda nålanligningstrycket av pickupshuvudet ifråga. Rör inte likarringen, emedan den då vrids runt med motvikten.

Rotel pickupshuvud 2RC-5 . . 2gr.

5. Vrid och ställ in knappen på slirningspärren till samma värde som pickupshuvudets nålanligningstryck. Nu är justeringen av nålanligningstrycket fullbordad.

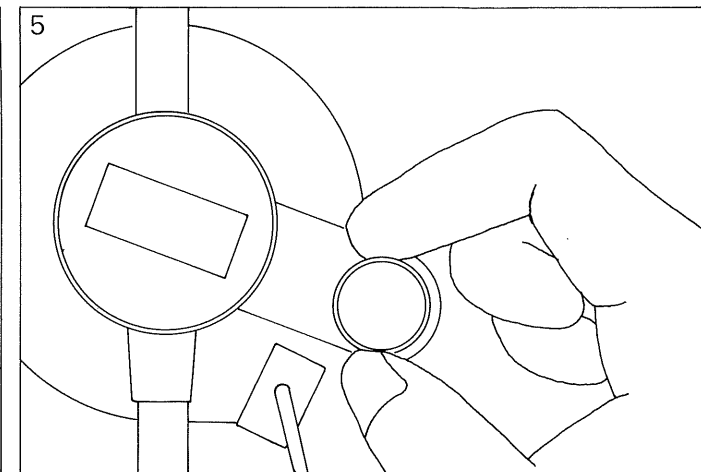
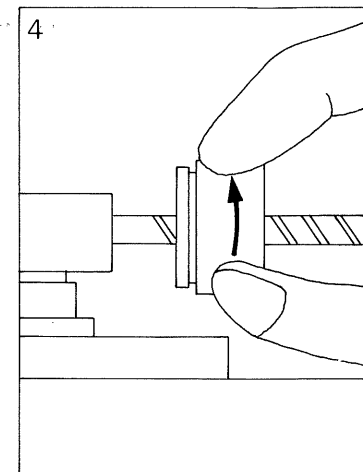
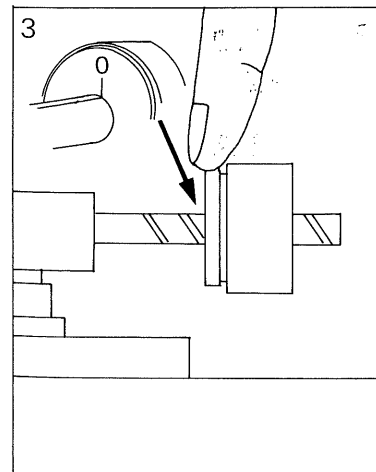
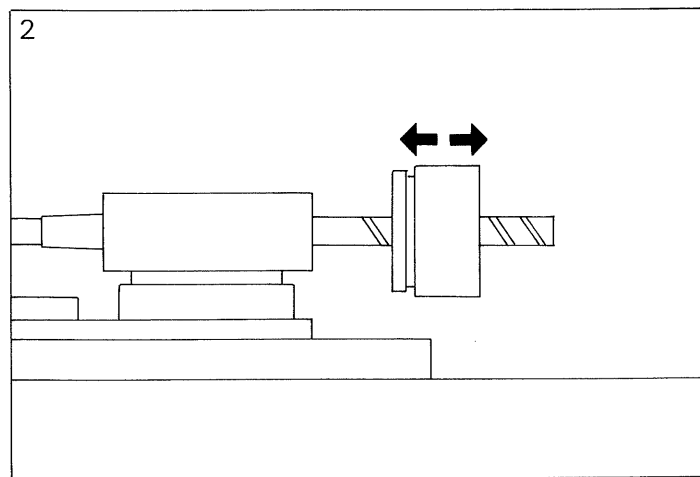
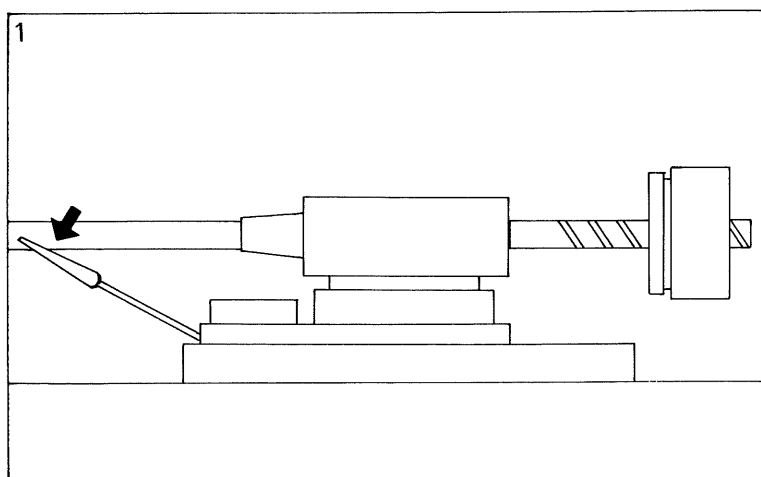

ENGLISH

PLAY

1. Place a record on the platter. Use the EP adaptor when playing records with a large center hole.
2. Set the speed selector to the rpm of the record to be played.
3. Lift the cueing stick and swing the tonearm carefully to a position directly over the starting grooves of the record. This will turn the power on.
4. Check to see that the stylus is over the record. Lower the cueing stick to start transcription. If you wish to stop the turntable midway through a record, press the REJECT button. The tonearm will return to the arm rest automatically and the power will be turned off.
5. When the transcription is finished, the tonearm will return to the arm rest automatically and the power will be turned off.

MAINTENANCE

1. Keep the stylus tip clean of dust. Clean the stylus carefully using a soft brush, and also clean the record before commencing play.
2. The stylus tip is very sensitive. Be careful not to touch it with a finger or do not let it come in contact with solid matters.
3. The stylus is usually good for about 500 to 1,000 hours of continuous playing. A worn stylus will cause the sound to be distorted and the record to be damaged. Be sure to use the correct replacement stylus matching to your cartridge.
4. Do not move the turntable when it is operating. Never try to stop the platter forcibly by hand while it is rotating.
5. When replacing cartridge or stylus, make sure the power cord is unplugged.
6. Lubrication is unnecessary. Consult your dealer if necessity arises.
7. Keep the unit always clean. Use a soft dry cloth to clean the cabinet and the dust cover.

DEUTSCH

SPIELEN

1. Legen Sie eine Schallplatte auf den Plattenteller. Benutzen Sie den 45U/M-Adapter, wenn Sie eine Schallplatte mit einem großen Mittelloch auflegen möchten.
2. Stellen Sie den Drehzahlwähler auf die der Platte entsprechenden Drehzahl.
3. Stellen Sie den Tonarmflügelhebel nach oben, und bringen Sie den Tonarm sachte zu der Stelle direkt über der Einlauffrille der Platte; der Plattenspieler wird dadurch eingeschaltet.
4. Prüfen Sie nach, ob sich die Nadel über der Platte befindet. Stellen Sie den Tonarmflügelhebel nach unten, um mit dem Abspielen zu beginnen.
5. Wenn Sie den Abspielvorgang unterbrechen möchten, drücken Sie die REJECT-Taste. Der Tonarm kehrt dadurch automatisch zur Tonarmstütze zurück, und der Plattenspieler wird abgeschaltet.
5. Am Ende der Schallplatte kehrt der Tonarm automatisch zur Tonarmstütze zurück, und der Plattenspieler wird abgeschaltet.

WARTUNG

1. Halten Sie die Abtastnadel von Staub frei. Reinigen Sie sie sorgfältig mit Hilfe einer weichen Bürste. Reinigen Sie ebenfalls die Schallplatte vor dem Abspielen.
2. Die Abtastnadel ist sehr empfindlich. Berühren Sie sie deshalb nicht mit den Fingern, und lassen Sie sie auch nicht mit harten Gegenständen in Berührung kommen.
3. Die Lebensdauer einer Abtastnadel beträgt in der Regel etwa 500 bis 1.000 Stunden bei ununterbrochenem Abspielen. Eine verbrauchte Abtastnadel bewirkt schlechte Tonwiedergabe und führt zu Beschädigungen an der Platte. Achten Sie beim Auswechseln der Abtastnadel, daß Sie die für Ihren Tonabnehmer geeignete Abtastnadel verwenden.
4. Bewegen Sie den Plattenspieler während des Betriebes nicht. Versuchen Sie niemals, den Plattenteller mit der Hand anzuhalten, während er sich dreht.
5. Vergewissern Sie sich vor dem Auswechseln des Tonabnehmers oder der Abtastnadel, daß der Netz-

FRANÇAIS

LECTURE

1. Placer un disque sur le plateau. Utiliser l'adaptateur de longue durée pour la lecture de disques présentant un large orifice central.
2. Positionner le sélecteur de vitesse en fonction du nombre de t/min. du disque choisi.
3. Relever le levier de "cueing" et amener précautionneusement le bras de lecture à la position se trouvant directement au dessus des sillons d'attaque du disque. Ceci place l'unité sous tension.
4. Vérifier que la pointe de lecture est bien au dessus du disque. Abaisser le levier de "cueing" afin de commencer la transcription.
5. Enclencher le bouton REJECT lorsque l'on souhaite arrêter la table de lecture au milieu d'un disque. Le bras acoustique revient alors automatiquement sur son support, et l'unité est placée hors tension.
5. Le bras acoustique revient automatiquement sur son support et l'unité est placée hors tension lorsque la transcription se termine.

ENTRETIEN

1. La pointe de lecture doit être gardée propre. Utiliser une brosse douce pour le nettoyage et nettoyer également le disque avant chaque usage.
2. La pointe de lecture est extrêmement fragile. Prendre soin de ne pas la toucher avec les doigts et éviter tout contact avec des objets durs.
3. La pointe de lecture dure habituellement entre 500 et 1000 heures de lecture continue. Une pointe usée provoque la distorsion du son et peut endommager le disque. Vérifier que la pointe de remplacement est d'un type adapté à votre cellule.
4. Ne pas déplacer la table de lecture en cours d'utilisation. Le plateau ne doit jamais être arrêté de force à la main pendant la rotation.
5. S'assurer que le cordon d'alimentation est déconnecté lors du remplacement de cellule ou de pointe.
6. Aucune lubrification n'est nécessaire. En cas de besoin, consulter

NEDERLANDS

HET SPELEN

1. Leg een plaat op de draaischijf. Gebruik de EP-adaptor wanneer u platen met een groot middengat afspeelt.
2. Zet de snelheidskeuzeschakelaar op het toerental van de plaat die u wilt spelen.
3. Licht het armlifthebboompje op en zwenk de toonarm voorzichtig boven de plaat, direct boven de aanloopgroeven van de plaat. Dit zal de spanning inschakelen.
4. Vergewis u ervan dat de naald boven de plaat is. Haal het armlifthebboompje over om met het afspeelen te beginnen. Als u de platenspeler gedurende het afspeelen van een plaat wilt stoppen, druk dan de REJECT-knop in. De toonarm zal dan automatisch naar de armsteun terugzwenken en de spanning wordt uitgeschakeld.
5. Als het spelen beëindigd is, zwenkt de toonarm automatisch naar de armsteun terug en wordt de spanning uitgeschakeld.

ONDERHOUD

1. Houdt de naaldpunt vrij van stof en vuil. De naald voorzichtig met een zacht borsteltje reinigen, de plaat voordat u met het afspeelen begint eveneens reinigen.
2. De naaldpunt is zeer gevoelig. Zorg er daarom voor deze niet met uw vingers aan te raken of in contact te laten komen met harde voorwerpen.
3. De gebruikslevensduur van de naald ligt gewoonlijk tussen de 500 en 1.000 speelluren. Een gesleten naald veroorzaakt vervormd geluid en zou de plaat kunnen beschadigen. Let er op de juiste vervangingsnaald te gebruiken. Gebruik een naald die overeenstemt met uw element.
4. De platenspeler niet gedurende het gebruik verschuiven. Nooit de roterende draaischijf met de hand proberen te stoppen.
5. Let er op dat u de stekker uit het stopcontact heeft getrokken wanneer u het element of de naald vervangt.
6. Oliën is gewoonlijk niet nodig. Raadpleeg uw handelaar als het no-

ESPAÑOL

REPRODUCCION

1. Poner un disco en el plato. Usar el adaptador si se usa discos con orificio central grande.
2. Seleccionar la velocidad según el disco que se vaya a escuchar.
3. Alzar la palanca alzabrazo y llevar el brazo cuidadosamente hasta la posición directamente sobre los surcos iniciales del disco. Con esto se enciende el giradiscos.
4. Comprobar si la aguja está sobre el disco. Bajar la palanca alzabrazo y empezar la audición. Si se desea detener el plato antes de acabar un disco, basta pulsar el botón REJECT. El brazo retornará a su apoyo y la unidad se apaga.
5. Terminada la reproducción, el brazo retorna automáticamente a su apoyo y la unidad se apaga.

MANTENIMIENTO

1. Mantener limpia la punta de la aguja. Limpiar la aguja cuidadosamente con un cepillo suave y limpiar también los discos antes de escucharlos.
2. La punta de la aguja es muy sensible. Procurar no tocarla con los dedos y que no choque con objetos duros.
3. La aguja suele durar de 500 a 1000 horas. Una aguja desgastada produce sonido con distorsión y daña los discos. Al sustituir la aguja, cuidar que corresponda al cartucho empleado.
4. No mover el giradiscos cuando está funcionando. No intentar jamás detener el plato a la fuerza cuando está girando.
5. Al sustituir el cartucho o la aguja, comprobar que está desenchufada la unidad.
6. No es necesaria la lubricación. Si lo fuera, consultar con el distribuidor.
7. Mantener la unidad siempre limpia. Usar un paño suave para limpiar la caja y la tapa.

ITALIANO

USO

1. Porre un disco ul piatto. Usare l'adattatore EP per dischi con foro centrale largo.
2. Porre il selettore della velocità al valore di g/min del disco che si desidera ascoltare.
3. Sollevare la leva alza/abbassa braccio e portare il braccio delicatamente all'altezza dei solchi all'inizio del disco. Questa operazione darà alimentazione al giradischi.
4. Accertarsi che la puntina sia sopra il disco. Abbassare la leva alza/abbassa braccio per dare inizio all'ascolto. Se si desidera arrestare il giradischi durante l'ascolto, premere il tasto REJECT. Il braccio ritornerà automaticamente alla sua posizione di riposo e l'alimentazione verrà sospesa.
5. Al termine del disco il braccio ritornerà automaticamente alla sua posizione di riposo e l'alimentazione verrà sospesa.

MANUTENZIONE

1. Mantenere la puntina libera da pulviscolo. Pulire la puntina con cura utilizzando una spazzola morbida e inoltre pulire il disco prima di iniziare l'ascolto.
2. La puntina è molto sensibile quindi evitare che venga a contatto con oggetti solidi o di toccarla con le dita.
3. La puntina è generalmente utilizzabile per 500-1000 ore di continuo ascolto. Una puntina consumata causerà una distorsione del suono e danneggerà il disco. Assicurarsi che la puntina di sostituzione sia adattabile al tipo di cartuccia che voi possedete.
4. Evitare di muovere il giradischi durante l'uso. Evitare inoltre di arrestare il piatto manualmente mentre esso è ancora in rotazione.
5. Quando si sostituisce una cartuccia o puntina, assicurarsi che il cordone di alimentazione sia disinnestato dalla presa di corrente.
6. Una lubrificazione non è necessaria. Consultare il vostro rivenditore in caso di necessità.
7. Mantenere l'unità sempre pulita.

SVENSKA

AVSPELNING

1. Placera en skiva på tallriken. Använd EP-anpassningstillrats, när spelskivan har ett stort mitthål.
2. Ställ in hastighetsomkopplaren till det rätta skivvarvtalet av skivan som skall spelas.
3. Lyft lyftspaken och flytta tonarmen försiktigt över skivan på det stället, där spåren på skivan börjar. Detta kopplar på strömmen.
4. Kontrollera att nålen är över skivan. Sänk lyftspaken för att börja transaktionen. Om man önskar stoppa skivtallriken halvvägs av en skiva, tryck på REJECT (återgångs) knappen. Tonarmen återgår då automatiskt i armstödet och strömmen kopplas från.
5. När transaktionen är avslutad, återgår tonarmen automatiskt i armstödet och strömmen kopplas från.

UNDERHÅLL

1. Nålspetsen måste hållas dammfri. Rengör nålen noggrant med en mjuk borste, rengör OCKSÅ skivan innan avspelnig av den.
2. Nålspetsen är mycket ömtålig. Försiktighet måste iakttagas att inte röra den med ett finger eller låta den komma i kontakt med fasta föremål.
3. Nålen håller sin kvalitet under omkring 500 till 1.000 t. av kontinuerligt spel. En sliten nål orsakar förvrängning av ljudet och kan skada skivan. Kontrollera att ersättningsnålen är den rätta nålen för pickupshuvudet ifråga.
4. Rör inte skivtallriken, när den är i funktion. Försök aldrig att tvångstoppa tallriken manuellt, när den roterar.
5. När pickupshuvudet eller nålen bytes ut, måste man kontrollera att nålsladden är urdragen.
6. Det är onödigt att smörja enheten. Ifall av smörjningsbehov, skall återhandlaren ifråga kontaktas.
7. Enheten skall alltid hållas ren. Man skall använda en torr trasa att rengöra lådan och damma locket.

ENGLISH

DEUTSCH

FRANÇAIS

stecker aus der Steckdose gezogen ist.

6. Ölen ist nicht erforderlich. Wenden Sie sich an Ihren Händler, falls eine solche Notwendigkeit auftreten sollte.

7. Halten Sie das Gerät stets von Staub frei. Benutzen Sie zur Reinigung des Gehäuses und des Deckels ein trockenes, weiches Tuch.

HOWLING AND HUM

Howling is usually caused by vibration of speakers which affects the sensitive cartridge. If such phenomenon occurs, relocate the turntable or speakers away from each other as much as possible. Hum is usually caused by the nearby appliances utilizing transformers or thermostat.

Relocating the unit away from the noise sources will readily solve the problem.

HEULEN UND BRUMMEN

Heulen entsteht gewöhnlich durch Vibrationen der Lautsprecher, die die empfindliche Abtastnadel beeinflussen. Sollte Heulen auftreten, dann versuchen Sie die Lautsprecher und den Plattenspieler so weit wie möglich voneinander aufzustellen.

Brummen wird gewöhnlich durch Geräte verursacht, die Transformatoren oder Thermostate besitzen.

Meistens wird dieses Problem gelöst, wenn man den Plattenspieler entfernt von solchen Geräuschquellen aufstellt.

le dépositaire.

7. Toujours garder l'appareil propre. Essuyer le coffret et le couvercle anti-poussière au moyen d'un chiffon doux et sec.

HURLEMENT ET RONFLEMENT

Le phénomène de hurlement est habituellement provoqué par l'effet des vibrations des haut-parleurs sur la cellule sensible. Dans ce cas, éloigner la table de lecture autant que possible des haut-parleurs. Le ronflement est ordinairement causé par la proximité d'accessoires composants des transformateurs ou des thermostats.

Le problème est aisément résolu en repositionnant l'unité à distance des sources de bruit.

NEDERLANDS

ESPAÑOL

ITALIANO

SVENSKA

dig mocht zijn.

7. Het apparaat altijd schoonhouden. Gebruik een zachte droge doek voor het reinigen van de kast en de stofkap.

HUILTOON EN BROM

Een huilttoon wordt gewoonlijk veroorzaakt door de geluidstrillingen van de speakers, welke het gevoelige element beïnvloeden. In geval zulk een fenomeen optreedt, plaats de speakers dan zo ver mogelijk uit elkaar. Brom wordt gewoonlijk veroorzaakt door de nabijheid van huishoudelijke apparatuur die transformatoren of een thermostat gebruiken.

De speler zou ver mogelijk uit de buurt van de storingsbronnen plaatsen, zal het probleem oplossen.

AULLIDO Y ZUMBIDO

La causa del aullido suele ser vibración de los altavoces que afecta sensible cartucho. Si tal fenómeno ocurriera, reubicar el giradiscos o los altavoces lo más lejos posible entre sí.

El zumbido se suele deber a aparatos próximos que usan transformadores o termostatos. Reubicando la unidad lejos de estos aparatos se soluciona el problema.

Utilizzare un panno asciutto e morbido per pulire la base ed il coperchio.

VIBRAZIONE E RONZIO

La vibrazione è di solito causata da un'eccessiva prossimità dei diffusori, avendo quindi effetto sulla sensibile cartuccia. Se tale fenomeno dovesse verificarsi, spostare il giradischi o i diffusori il più distante possibile l'un l'altro. Il ronzio è di solito causato da attrezzature adiacenti utilizzando trasformatori o termostato. Spostando l'unità dalla sorgente del rumore, porterà una pronta soluzione a tali problemi.

TJUTANDE OCH BRUMMANDE LJUD

Tjutande ljud orsakas genom högtalarvibration, som påverkar det ömtaliga pickupshuvudet. Om ett sådant fenomen skulle förekomma, skall skivspelaren eller högtalarna omplaceras så långt borta ifrån varandra som möjligt. Brum orsakas vanligtvis genom närbelägna föremål, som är anslutna till en transformator eller som har termostat. Omplacering av enheten borta ifrån brumkällorna löser problemet fint.

ローテル株式会社

〒152 東京都目黒区大岡山1-36-8 ☎03(717)0161(代)

833201385

Y-107A-3-81062M/125C/CAB

PRINTED IN JAPAN