

J E D F E I I

Stereo Cassette Deck

RD-25F

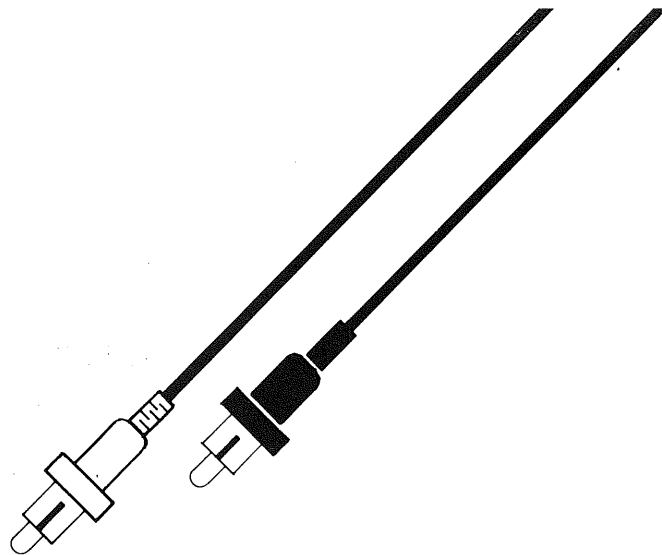

OWNER'S MANUAL

WARNING: TO PREVENT FIRE OR SHOCK HAZARD, DO NOT EXPOSE THIS APPLIANCE TO RAIN OR MOISTURE.

Write your SERIAL NUMBER here.
The number is located near the name plate on
the unit's rear panel.

SERIAL NUMBER

Quality. Uncompromised.

ROTEL®

日本語
ENGLISH

はじめに

このたびはローテルスステレオカセットデッキRD-25Fをお買い求めいただきましてまことにありがとうございます。

本機は最新のエレクトロニクスと独自の技術によって開発された高級デッキです。あらゆる面においてユーザーの皆様のオーディオライフを十二分に楽しんでいただける

En

INTRODUCTION

We would like to take this opportunity to thank you for purchasing our RD-25F stereo cassette deck.

The RD-25F incorporates numerous features to allow you to enjoy the best possible recording and playback performance available today, with record/playback heads of superior quality, plus individual bias and equalizer selectors switches, and a bias adjustment, for normal to Ferri-Chrome tapes. We urge you to carefully read this instruction manual before using your deck, in order that you may enjoy the full performance of this superb component for many years to come.

ご使用のまえに

電源の接続について

本機の電源は必ず家庭用電源AC 100ボルトをご使用ください。壁のコンセントに直接、あるいは接続されるプリアンプまたはレシーバーのリアパネルの予備出力コン

En

INSTALLATION

Power Supply Connection

For power the unit requires the normal house electrical current (AC). You may simply plug the unit to a wall outlet, or to your amplifier's (or receiver's) switched or unswitched AC outlet. If it is plugged to a switched outlet, by leaving the power switch of the unit on, you will be able to maintain switching control for the cassette deck with your amplifier or receiver. If it is connected to an unswitched outlet, like connecting to a wall outlet you must use the cassette's own power switch for switching control.

CAUTION — Do not apply power without first making sure the proper connections are completed. If you live in U.K. and your unit comes with 2-core cord without a plug, be sure to read the exclusive caution for U.K.

2

DEUTSCH

ものと確信しております。

スーパーハードパーマロイヘッドの採用をはじめ、あらゆるテープにフィットするバイアス/イコライザー独立のテープセレクトター、バイアス微調整コントロール。そして大型VUメーターなど豊富な特長と、高性能の本機を、いつまでもご使用いただけますようこの使用説明書を最後までよくお

D

EINFÜHRUNG

Bei dieser Gelegenheit möchten wir Ihnen danken, daß Sie unser RD-25F Stereo-Kassetendeck gewählt haben.

Das RD-25F ist so ausgestattet, daß es beim Aufnehmen und Abspielen beste Qualität aufzeigt. Denn es ist mit einem Aufnahme/Abspielkopf von hoher Qualität, mit individuellen Bias- und Entzerrungs-Wahl-tasten und einer Bias-Regulierung für die üblichen bis zu Ferri-Chrom-Tonbändern ausgestattet.

Bitte beachten Sie die Hinweise vor der Inbetriebnahme Ihres Geräts, damit Sie für viele Jahre bestes Resultat erzielen können.

Bitte beachten Sie die Hinweise vor der Inbetriebnahme Ihres Geräts, damit Sie für viele Jahre bestes Resultat erzielen können.

セントをご利用ください。後者の場合、UN SWITCHEDに接続されますとアンプの電源のON/OFFに関係なく本機は作動します。SWITCHEDに接続された場合はアンプの電源スイッチと連動します。

D

INBETRIEBNAHME

NETZANSCHLUSS

Das Gerät benötigt normalen Haushaltstrom (AC). Es ist einfach mit einer Wandsteckdose, Ihrem Verstärker (oder Empfänger) an den geschalteten oder ungeschalteten AC-Anschlüssen zu verbinden. Ist es mit einem geschalteten Netzanschluss verbunden, durch Anlassen des Netzschalters am Gerät, ermöglicht es Ihnen, die Schaltkontrolle mit Ihrem Verstärker od. Empfänger für das Kassetten-Deck zu erhalten. Ist es mit einem ungeschalteten Netzanschluss verbunden, wie z.B. Verbindung mit einer Wandsteckdose, muss man des Kassetten-Decks eingenen Netzschalter zur Schaltkontrolle benutzen.

ACHTUNG: Das Gerät ist erst einzuschalten, wenn man sich versichert hat, dass alle Verbindungen richtig ausgeführt sind. Falls Sie in England leben, und Ihr Gerät hat ein zweiadriges Kabel ohne Stecker, lesen Sie unbedingt die exklusive Erklärung für England.

FRANÇAIS

読みになって、また不明の点が出ましたらその都度、読み返していただき理解してくださいようお願い申し上げます。

F

INTRODUCTION

Nous aimerions saisir cette opportunité pour vous remercier de votre achat de notre platine à cassette stéréo, RD-25F.

L'RD-25F incorpore nombreuses caractéristiques pour vous permettre de jouir du meilleur fonctionnement possible d'enregistrement et reproduction disponible aujourd'hui, avec têtes d'enregistrement/reproduction de qualité supérieure, plus interrupteurs sélecteurs de polarisation individuelle et de l'égaliseur et un ajustage de polarisation, pour la normale aux rubans à ferri-chrome.

Vous recommandons instamment de lire avec soin ce manuel d'instructions avant d'utiliser votre platine, afin que vous puissiez jouir du plein fonctionnement de ce composant superbe pour beaucoup des ans à venir.

F

INSTALLATION

Branchement de la source d'alimentation: Pour l'alimentation, cet appareil nécessite le courant électrique normal (CA). Brancher simplement la prise de l'appareil à la prise murale ou à la prise CA commutable ou non commutable de votre amplificateur ou récepteur. Si elle est branchée à la prise commutable, en laissant ouvert le commutateur de l'appareil, vous pourrez contrôler la commutation de la platine à cassette par l'intermédiaire de votre amplificateur ou récepteur. Si elle est branchée à la prise non commutable, vous devez, comme pour le branchement à une prise murale, utipliser la propre source d'alimentation de la platine pour le contrôle de commutation.

REMARQUE: Ne pas brancher l'alimentation avant de s'assurer d'abord que les autres branchements on été faits. Si vous habitez en Grande Bretagne et que votre appareil vous soit fourni avec un cordon à deux fils sans prise, s'assurer de lire la notice destinée à la Grande Bretagne.

ESPAÑOL

E

INTRODUCCION

Quisiéramos tomar esta oportunidad para agradecerle por haber comprado nuestro magnetófono de cassette estereofónico, RD-25F.

El RD-25F incorpora numerosas características para permitirle gozarse del mejor comportamiento de grabación y reproducción posible disponible hoy día, con cabezas de grabación/reproducción de calidad superior, más interruptores selectores del igualador y polarización individual y un ajuste de polarización, para lo normal a las cintas de ferricromo.

Le recomendamos que lee cuidadosamente este manual de instrucciones antes de usar su magnetófono, a fin de que pueda gozarse del pleno comportamiento de este componente magnífico por muchos años venideros.

E

INSTALACION

Conexión de la fuente de alimentación Para la alimentación la unidad requiere la corriente eléctrica normal para hogar (CA). La unidad se puede enchufar simplemente a una toma de pared, o a su toma de CA del amplificador (o receptor) conectada o desconectada. Si se enchufa a una toma conectada, dajánose conectado el interruptor de alimentación de la unidad, podrá mantenerse el control de conmutación para el aparato de cassette con su amplificador o receptor. Si se conecta a una toma no conmutada, como se conecta a una toma de pared, hay que usar el propio interruptor de alimentación de la cassette para control de conmutación.

PRECAUCION: no aplique la alimentación sin asegurar primero de que se completan las propias conexiones. Si Vd. vive en el Reino Unido y su unidad viene con cordón de 2 núcleos sin un tapón, asegúrese de leer la precaución exclusiva para el Reino Unido.

ITALIANO

I

INTRODUZIONE

Desideriamo cogliere questa occasione per ringraziarvi di avere acquistato il nostro registratore a cassette stereofonico, RD-25F. L'RD-25F incorpore numerose caratteristiche per permettervi di godere il migliore funzionamento possibili di registrazione e riproduzione disponibile oggi, con teste di registrazione/riproduzione di qualità superiore, più interruttori selettori dell'equalizzatore e di polarizzazione individuale ed un aggiustamento di polarizzazione, per la normale ai nastri di ferri-cromo. Adduciamo a voi di leggere accuratamente questo manuale di istruzioni prima di usare vostro registratore, affinché Lei possa godere il pieno funzionamento di questo componente eccellente gli anni a venire.

I

INSTALLAZIONE

Connessione della fonte di energia

Come energia l'apparecchio richiede la normale corrente elettrica di uso domestico (CA). Potete semplicemente connettere l'apparecchio ad una presa a muro, o alla presa CA aperta o chiusa del vostro amplificatore (o ricevitore). Se è inserito in una presa di corrente aperta, con l'interruttore di corrente dell'apparecchio in funzione, potete mantenere il controllo dell'interruttore con vostro amplificatore o ricevitore. Se è inserito in una presa di corrente chiusa, come la presa a muro, è necessario usare l'interruttore di energia della cassetta.

ATTENZIONE: Non immertere energia senza essersi prima assicurati che tutti i contatti siano stati correttamente inseriti. Se vive nel Regno Unito e vostro apparecchio viene con cordone di 2 nuclei senza una spina, assicurarsi di leggere l'attenzione esclusiva pel Regno Unito.

SVENSKA

I

INLEDNING

Vi gratulerar till Ert köp av vårt stereokassettdäck RD-25F.

RD-25F har så många finesser att Ni kan åtnjuta det basta möjliga in- och avspelningsresultatet av idag, t. ex. in- och avspelningshuvud av finaste kvalitet, separata förspännings- och equalizer-väljaromkopplare och förspänningsjustering för såväl normala band som ferrikromband.

Vi ber Er att noggrant läsa igenom denna handbok före användning av däckat så att Ni kan ha största glädje utav denna förnäma komponent i många år.

INSTALLATION

Nätanslutning

Apparaten skall anslutas till den normala nätströmmen (växelström). Stickkontakten skall bara anslutas till ett vägguttag eller ett på- eller fränkopplat växelströmsuttag på Er förstärkare eller mottagare. Anslutes kassettdäcket till ett påkopplat uttag, skall strömbrytaren på däckat inställas i ON-läge så att däckat kan på- och fränkopplas genom Er förstärkare eller mottagare. Anslutes däckat till ett fränkopplat uttag, skall strömbrytaren på själva däckat användas för dess på- och fränkopplande såsom vid anslutning till ett vägguttag.

OBS! Innan däckat anslutes till nätet skall Ni försäkra Er om att alla anslutningarna är korrekt utförda. Om Ni bor i England och däckat användes med en dubbelkärnsladd utan stickkontakt, bör Ni observera användningssätt avsett speciellt för England.

3

設置場所についてのご注意
 Locating the Unit
 Aufstellen des Gerätes
 Emplacement de l'appareil
 Colocación de la unidad
 Posizione dell'apparecchio
 Däckets placering

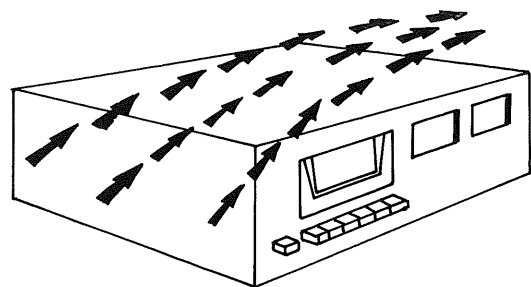

通気を良くすること。GOOD VENTILATION

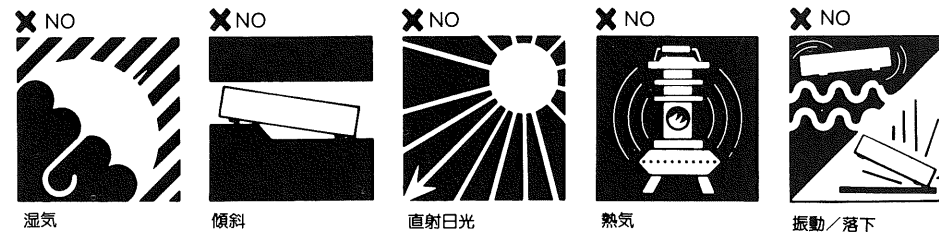

J E D F E I I

アンプまたはレシーバーとの接続
 CONNECTION TO A STEREO
 AMPLIFIER/RECEIVER

ANSCHLUSS AN STEREO-VER-
 STÄRKER/EMPFÄNGER
 BRANHEMENTS A UN AMPLIFI-
 CATEUR/RECEPTEUR STEREO
 CONEXION A UN AMPLIFICADOR/
 RECEPTOR ESTEREOFONICO
 CONNESSIONE A UN AMPLIFICA-
 TORE/RICEVITORE STEREO-
 FONICO
 AUSLUTNING TILL STEREO-
 FÖRSTÄRKARE/MOTTAGARE
 BESKRIVNING OM DELARNA PÅ
 FRONTPANELEN

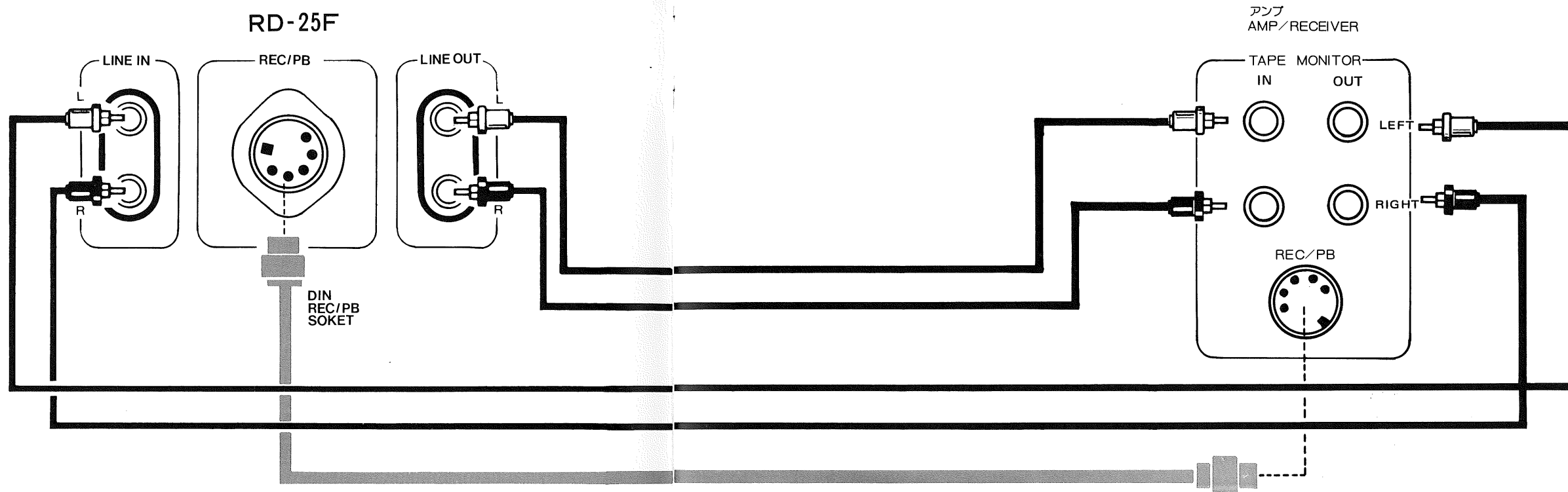

前面パネルの機能について

1. パワースイッチ

このスイッチを押し込むと、本機に電源が入り、カセットホルダーの照明が灯きます。再びスイッチを押せば、電源がカットされます。

2. EJECT ボタン

ボタンを押すとカセットドアが開いて、カセットテープを取り出すことができます。カセットテープを挿入するときも、このボタンを押してドアを開けてください。

3. ～8. カセットコントロールボタン

3. RECORD ボタン(●)

録音しようとするとき使うボタンです。⑤のPLAY ボタンと同時に押し下げてください。また録音待機の状態にするときは、先に⑧のPAUSE ボタンを押し下げてから、⑤と③のボタンを同時に押し下げてください。この状態から再び⑧のボタンを押せば録音はスタートします。

4. REW ボタン(◀◀)

テープの巻き戻しのためのボタンです。テープ最後まで巻き戻し終わりますとオートストップ機構が働いて自動的にストップ、テープやメカニズムの保護をします。

5. PLAY ボタン(▶)

あなたが録音したテープや録音済みテープを再生するときこのボタンを押し下げてください。また録音の際にはこのボタンと③のREC ボタンを同時に押し下げると録音状態となります。再生、録音いずれの場合でもテープの残りがゼロになれば自動的にストップ状態に戻り、テープやメカニズムの保護をします。

6. FF ボタン(▶▶)

テープを早送りさせたいときに使用します。テープエンドまで達しますと、オートストップ機構が働いて自動的にストップ、テープやメカニズムの保護をします。

7. STOP ボタン(■)

録音、再生、巻戻し、早送りなどの状態を解除するときはこのボタンを押し下げてください。

8. PAUSE ボタン(II)

録音、再生時にテープ走行を一時停止させるときに押し下げてください。再び押し下げると一時停止状態は解除されます。(注)巻き戻し、早送りのときにこのボタンを使用しないでください。

9. ヘッドフォンジャック

まわりの雑音にじゃまされず楽しみたいときや、大きな音で聞けないときはヘッドフォンのご利用が便利です。ここにヘッドフォンを接続してアンプのボリュームをいっばいに絞ればスピーカーから音は出ません。

10. マイクロフォンジャック

マイクで録音なされたいときはマイクのプラグをこのジャックに差し込んでください。

上がLEFT、下がRIGHTチャンネルです。

(注)マイクで録音するとき以外はマイクをここに接続してはいけません。

11. OUTPUT LEVEL コントロール

再生時に、本機からの出力をコントロールできます。右に廻せばレベルは大きくなります。

このコントロールを行うことによって、アンプに入る他のソース(プレーヤーやチューナー)とレベルをそろえることが可能です。

12. BIAS スイッチ

13. EQUALIZER スイッチ

それぞれのテープに合う最適の再生状況を得ることができます。

ノーマルテープとクロームテープ及びフェリクロームテープはそれぞれに録音、再生時の高音域の補償量が異なります。このスイッチを動作させることによって録音時の最適の状況を得ることができます。

(注)特別の場合を除いて2つのスイッチは同じ位置で使用してください。

14. バイアス微調整コントロール

使用するテープに対するバイアス量を-5～+5の範囲で無段階にコントロールできます。高音域の音に不足を感じる時は、0より-側にセット、ノイズや歪がめだつときには0より+側にセットしてください。このコントロール機能によって、最近の高性能テープの実力をフルにお楽しみ頂けます。

15. ドルビー/MPX フィルタースイッチ

ドルビーNR回路は、テープ特有のノイズを、音質を劣化させることなく除去する装置です。このスイッチを〔ON〕(2ポジション)にすると、ドルビーが働いてドルビー録音、またはドルビーをかけて録音されたテープの再生が行なえます。

MPXフィルターはFM特有のパイロット信号(19KHz)という音質に有害な成分を除去することができます。このスイッチの〔ON〕は中央1ヶ所となっています。従って、FMエアチェックの際、このスイッチを〔ON〕(MPXフィルター作用)にしますと、自動的にドルビー側も〔ON〕となります。ドルビーのみ〔ON〕にし、MPXフィルターは〔OFF〕にすることも可能です。

16. INPUT セレクター

本機への録音信号をセレクトするスイッチです。マイクロフォンによって録音の場合は、⑩のマイクジャックにマイクを接続し、このスイッチを〔MIC〕に合わせてください。アンプや、チューナーなどLINEからの信号を録音するときには、〔LINE〕に合わせてください。

17. REC LEVEL コントロール

録音時に使用します。プレーヤーやチューナーなどからのLINE入力、およびマイクロフォンからの入力をコントロールします。

左右独立式となっていますから左右のレベル差のあるソースであっても確実に快適に録音することができます。

18. カセットドア

カセットテープを入れるところです。②のEJECT ボタンを押し下げることによって開きます。しめるときは指でドアを静かに押し下げてください。カセットをご使用にならないときも必ずこのドアは閉めておいてください。

19. テープカウンター

3ケタ表示のこのカウンターはテープ走行に合わせて動きます。曲の頭出しなどに便利な使い方ができます。

20. リセットボタン

テープカウンターの表示を000に戻すときこのボタンを押し下げてください。

21. VU メーター

録音、再生時の入出力のレベルを監視することができます。左のメーターが左チャンネル、右のメーターが右チャンネルを示します。くわしい使用法は後述の録音のしかたのところに載っています。

22. ファンクションインディケータ

ドルビースイッチをONにしますと緑色のLEDが、録音モードにあるときは赤いLEDが点灯して本機の動作状態を示します。

23. ピークレベルインディケータ

VUメーターでは追いきれない瞬間的な過大入力、またはVUメーターの針がオーバースケールのとき(+4dBより)点灯します。

テープセレクターポジション TAPE SELECTORS

ご使用になるテープ RECOMMENDED TAPE	NORMAL	CHROMIUM DIOXIDE	FERRI-CHROME
TDK	SD. ED. AD.	SA	
SONY	LN. HF	CR	DUAD
BASF	LN. LH. LHS	CR	FCR
MAXELL	LN. UD. UD-XL I	CR. UD-XL II	
SCOTCH	CRYSTAL. LD. LH		CL. MA
FUJI	FL. FX	FC	

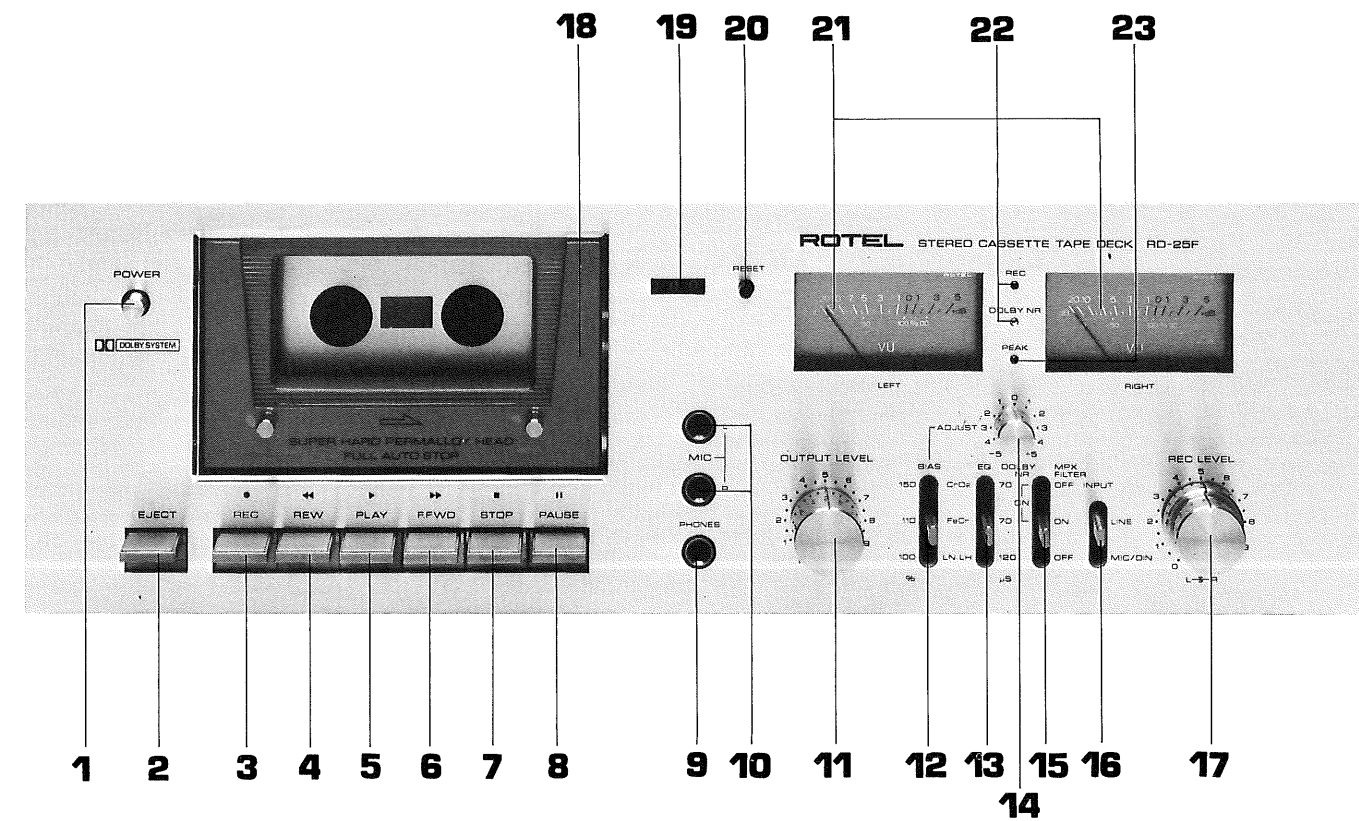

FRONT PANEL INFORMATION

1. POWER SWITCH

When this switch is depressed, the lamp in the cassette holder will be illuminated, indicating that the power is on. Depress the switch again to turn the power off.

2. EJECT BUTTON

Depress this button to open the cassette trap door to insert or remove a tape. Push gently with the fingers to close the door.

3. ~ 8. CASSETTE TRANSPORT CONTROL BUTTONS

3. RECORD BUTTON (●)

Allows you to activate the record mechanism and must be depressed simultaneously with the PLAY button in order to start the tape in motion when recording. Please read "ACCIDENTAL ERASURE PROTECTION" section in this manual before the first operation.

4. REWIND BUTTON (◀)

Depress this button to rapidly return the tape in the direction of the arrows. To protect the tape, this function will automatically disengage when the tape is fully wound onto the supply reel.

5. PLAY BUTTON (▶)

Depress this button when you wish to play a previously recorded tape. When recording a tape, depress the button together and simultaneously with the RECORD button. The autostop mechanism will automatically disengage the button once the tape is fully taken up by the take-up reel.

6. FAST FORWARD BUTTON (▶▶)

Depress this button to rapidly advance the tape in the direction of the arrows. To protect the tape, this function will automatically disengage when the tape is fully wound onto the take-up reel.

7. STOP BUTTON (■)

Depressing this button will stop the tape and disengage all modes of tape motion except the PAUSE button.

8. PAUSE BUTTON (■)

Used in conjunction with the PLAY or RECORD button. When depressed, this button will interrupt the motion of the tape while playing or recording without affecting the position of the PLAY or RECORD button. Push again to release. Note the PAUSE button will not be released by the STOP button.

9. HEADPHONE JACK

If you wish to listen privately to the unit, simply connect your headphones.

10. MICROPHONE JACKS

Use only low impedance type microphones (around 600 ohms). The microphones should be plugged only for a live recording, so if you are recording other sources be sure to remove the microphones from the jacks (i.e., mic/line mixing cannot be done with the RD-25F).

ANGABEN ZUR VORDERSEITE

1. NETZSCHALTER

Nach Drücken dieses Schalters leuchtet die Lampe im Kassetten-Gehäuse auf, um anzuzeigen, daß der Strom angeschlossen ist. Zum Ausschalten den Schalter nochmals drücken.

2. AUSWURFTASTE

Diese Taste drücken, um zum Herausnehmen oder Einlegen eines neuen Bands das Kassettenfach zu öffnen. Zum Schließen sanft mit den Fingern auf die Kassettenfachtür drücken.

3. ~ 8. BANDLAUFREGLER

3. AUFNAHME-TASTE (●)

Schaltet den Aufnahme-mechanismus ein und muss gleichzeitig mit der VORLAUF-Taste gedrückt werden, um das Band zum Aufnehmen in Bewegung zu setzen. Lesen Sie bitte unter: SCHUTZ GEGEN UNBEABSICHTIGTES LÖSCHEN, bevor Sie mit dem Aufnahmebetrieb beginnen.

4. RÜCKSPUL-TASTE (◀)

Wenn diese Taste gedrückt wird, spult das Band mit hoher Geschwindigkeit in Pfeilrichtung zurück. Damit das Band nicht abgenutzt wird, rastet die Abschaltvorrichtung die Taste automatisch aus, wenn sich die gesamte Bandlänge auf der Vorratsspule befindet.

5. VORLAUF-TASTE (▶)

Diese Taste wird gedrückt, wenn Sie ein bereits bespieltes Band abspielen wollen. Zum Aufnehmen eines Bandes wird diese Taste zusammen und gleichzeitig mit der AUFNAHME-Taste gedrückt. Die Abschaltvorrichtung wird die Taste automatisch ausrasten, sobald sich die gesamte Bandlänge auf der Aufwickelspule befindet.

6. SCHELLVORLAUF-TASTE (▶▶)

Wenn diese Taste gedrückt wird, spult das Band mit hoher Geschwindigkeit in Pfeilrichtung vorwärts. Damit das Band nicht abgenutzt wird, rastet die Abschaltvorrichtung die Taste automatisch aus, sobald sich die gesamte Bandlänge auf der Aufwickelspule befindet.

7. STOP-TASTE (■)

Durch Drücken dieser Taste hält das Band an und alles, was das Band in Bewegung setzt - außer die Pausen-Taste - setzt aus.

8. PAUSE-TASTE (■)

Wird in Verbindung mit der VORLAUF- oder AUFNAHME-Taste benutzt. Durch Drücken dieser Taste wird die Bandbewegung während der Wiedergabe oder Aufnahme angehalten, ohne aber die Stellung der VORLAUF- und der AUFNAHME-Tasten zu beeinflussen. Abermaliges Drücken der PAUSE-Taste setzt das Band wieder in Bewegung. Es ist zu beachten, dass die PAUSE-Taste durch die STOP Taste nicht gelöst wird.

9. KOPFHÖRER-BUCHSE

Wenn Sie „ganz persönlich“ hören wollen, schließen Sie einfach Ihren Kopfhörer an.

10. MIKROFON-BUCHSEN

Verwenden Sie nur Mikrofone mit niedriger Impedanz (ungefähr 600 Ohm). Die Mikrofone sollten nur für Live-Aufnahmen angeschlossen werden; daher achte man darauf, dass die Mikrofone aus ihren Buchsen entfernt werden, wenn von anderen Quellen aufgenommen wird (z.B. ein mic./line-mixing kann mit dem RD-25F nicht gemacht werden).

INSTRUCTIONS POUR LE PANNEL AVANT

1. INTERRUPTEUR D'ALIMENTATION

Lorsque cet interrupteur est poussé, la lampe dans le portecassette s'allume, en indiquant que l'alimentation s'allume. Pousser l'interrupteur de nouveau pour éteindre l'alimentation.

2. BOUTON D'EJECTION

Pousser ce bouton pour ouvrir la porte de capture de la cassette afin d'insérer ou enlever un ruban. Le pousser document avec les doigts pour fermer la porte.

3. ~ 8. TOUCHES DE COMMANDE DE TRANSPORT DE BANDES

3. TOUCHE D'ENREGISTREMENT (●)

Vous permet d'actionner le mécanisme d'enregistrement et doit être enfoncée simultanément avec la touche de LECTURE afin d'entraîner la bande lors de l'enregistrement. Avant la première utilisation, nous vous prions de lire la partie "PROTECTION CONTRE TOUT EFFACEMENT ACCIDENTEL"

4. BOUTON DE REBOBINAGE (◀)

Déprimer ce bouton pour retourner rapidement le ruban dans la direction des flèches. Pour protéger le ruban, cette fonction se dégage automatiquement lorsque le ruban est enroulé pleinement sur la bobine de fourniture.

5. TOUCHE DE LECTURE (▶)

Enfoncer cette touche lorsque vous désirez écouter une bande précédemment enregistrée. Lorsque vous enregistrez une bande, enfoncer cette touche conjointement et simultanément avec la touche d'ENREGISTREMENT. Le dispositif d'arrêt automatique débraiera automatiquement la touche une fois la bande complètement enroulée sur la bobine d'enroulement.

6. BOUTON DE AVANCE RAPIDE (▶▶)

Déprimer ce bouton pour avancer rapidement le ruban dans la direction des flèches. Pour protéger le ruban, cette fonction se dégage automatiquement lorsque le ruban est enroulé pleinement sur la bobine de capture.

7. BOUTON D'ARRET (■)

La poussée de ce bouton arrête le ruban et dégage tous les modes de mouvement du ruban excepté le bouton de PAUSE.

8. TOUCHE DE PAUSE (■)

Elle est utilisée conjointement avec la touche de LECTURE ou d'ENTREGISTREMENT. Dès qu'elle est enfoncée, cette touche interrompt le mouvement de la bande en cours de lecture ou d'enregistrement sans affecter la touche de LECTURE ni celle d'ENREGISTREMENT. Pousser à nouveau pour relâcher. Il est à noter que la touche de PAUSE n'est pas relâchée par la touche d'ARRET.

9. JACK POUR LE CASQUE

Si vous souhaitez une écoute de votre appareil "en privé", simplement brancher votre casque.

10. JACKS POUR LES MICROS

N'utiliser que des micros à impédance basse (environ 600 ohms). Les micros ne devraient être branchés que pour des enregistrements en direct, donc, s'assurer que les micros soient débranchés lors de l'enregistrement d'autres sources (p.ex. un mixage mic/line ne peut pas être fait avec le RD-25F).

INFORMACION DEL PANEL DELANTERO

1. INTERRUPTOR DE ALIMENTACION

Cuando se oprime este interruptor, se enciende la lámpara en el portacassettes, indicando que la alimentación se encuentra conectada. Oprima el interruptor de nuevo para desconectar la alimentación.

2. BOTON DE EYECCION

Oprima este botón para abrir la puerta de captura de la cassette a fin de insertar o quitar una cinta. Oprímase suavemente con los dedos para cerrar la puerta.

3. ~ 8. BOTONES DE CONTROL DE TRANSPORTE DE LA CASSETTE

3. BOTON DE GRABACION (●)

Le permite a activar el mecanismo de grabación y debe oprimirse simultáneamente con el botón de REPRODUCCION a fin de empezar la cinta en movimiento al grabarse. Sírvase leer la sección "PROTECCION CONTRA BORRADURA ACCIDENTAL" en este manual antes de la primera operación.

4. BOTON DE REBOINAJE (◀)

Oprima este botón para devolver rápidamente la cinta en la dirección de las flechas. Para proteger la cinta, esta función se desengranará automáticamente cuando la cinta se devana plenamente en el carrete de suministro.

5. BOTON DE REPRODUCCION (▶)

Oprima este botón cuando quiere reproducir una cinta anteriormente grabada. Al grabar una cinta, oprima el botón juntos y simultáneamente con el botón de GRABACION. El mecanismo de parada automática desengranará automáticamente el botón una vez que la cinta se toma completamente por el carrete de toma.

6. BOTON DE AVANCE RAPIDO (▶▶)

Oprima este botón para adelantar rápidamente la cinta en la dirección de las flechas. Para proteger la cinta, esta función se desengranará automáticamente cuando la cinta se devana plenamente en el carrete de captura.

7. BOTON DE PARADA (■)

La opresión de este botón para la cinta y desengancha todos los modos de movimiento de la cinta excepto el botón de PAUSA.

8. BOTON DE PAUSA (■)

Se usa junto con el botón de REPRODUCCION o GRABACION. Al oprimirse, este botón interrumpirá el movimiento de la cinta mientras se reproduce o se graba sin afectar la posición del botón de REPRODUCCION o GRABACION. Oprímase de nuevo para soltarse. Nótese que el botón de PAUSA no se soltará por el botón de PARADA.

9. JACK DEL AURICULAR

Si quiere escuchar privadamente la unidad, conecte simplemente sus auriculares.

10. JACKS DEL MICROFONO

Usan los micrófonos de tipo de baja impedancia (alrededor de 600 ohmios). Los micrófonos deben enchufarse sólo para una grabación en vivo, por tanto si se graban otras fuentes asegúrese de remover los micrófonos desde las jacks (es decir, la mezcladura de micrófono/linea no puede efectuarse con el RD-25F).

INFORMAZIONE DEL PANNELLO FRONTALE

1. INTERRUPTORE DI ALIMENTAZIONE

Quando questo interruttore si preme, si illumina la lampada nel portacassettes, indicando che l'alimentazione si innesta. Premere l'interruttore nuovamente per disinnestare l'alimentazione.

2. BOTTONE DI ESPULSIONE

Premere questo bottone per aprire la porta di cattura della cassette per inserire o rimuovere un nastro. Premere dolcemente colle dita per chiudere la porta.

3. ~ 8. PULSANTI PER IL CONTROLLO DEL MOVIMENTO DELLA CASSETTA

3. PULSANTE DI REGISTRAZIONE (●) Consenti di attivare il meccanismo di registrazione e deve essere premuto simultaneamente col pulsante di RIPRODUZIONE per mettere in movimento il nastro quando si registra. Sugeriamo di leggere la sezione in questo manuale riguardo alla "PROTEZIONE DA CANCELLATURE ACCIDENTALI" prima d'iniziare il funzionamento.

4. BOTTONE DI RIAVVOLGIMENTO (◀)

Premere questo bottone per ritornare rapidamente il nastro nella direzione delle frecce. Per proteggere il nastro, questa funzione si disinnesterà automaticamente quando il nastro è avvolto automaticamente sulla bobina di fornitura.

5. PULSANTE DI RIPRODUZIONE (▶)

Questo pulsante si preme quando desidera riprodurre il nastro precedentemente inciso. Quando si registra il nastro, premere il pulsante insieme e simultaneamente col pulsante di REGISTRAZIONE. Il meccanismo di fermata automatica disinnesterà automaticamente il pulsante una volta che il nastro è preso completamente per la bobina di presa.

6. BOTTONE DI AVANZAMENTO RAPIDO (▶▶)

Premere questo bottone per avanzare rapidamente il nastro nella direzione dell frece. Per proteggere il nastro, questa funzione si disinnesterà automaticamente quando il nastro è avvolto automaticamente sulla bobina di presa.

7. BOTTONE DI FERMATA (■)

La depressione di questo bottone ferma il nastro ed dis ingrana tutti i modi di movimento del nastro eccetto il bottone di PAUSA.

8. PULSANTE DI PAUSA (■)

Si usa insieme col pulsante di RIPRODUZIONE o REGISTRAZIONE. Quando si preme, queste pulsante interromperà il movimento del nastro mentre si riproduce o si registrasenza influenzare la posizione del pulsante di RIPRODUZIONE o REGISTRAZIONE. Per svincolare basta premere nuovamente. Notare che il pulsante di PAUSA non verrà svincolato dal pulsante di FERMATA.

9. JACK DEL'AURICOLARE

Se desidera ascoltare alla unità in privato, innestare semplicemente i vostri auricolari.

10. JACKS DEL MICROFONO

Usare solamente i microfoni di tipo di bassa impedenza (intorno 600 ohms). I microfoni devono essere inseriti solamente per la registrazione in vivo, così se è registrando altre fondi assicurarsi di rimuovere i

BESKRIVNING OM DELARNA PÅ FRONTRANELEN

1. STRÖMBRYTARE

När denna knapp nedtryckts lyser lampan i kassetthållaren och visar att apparaten är påslagen. Tryck ned denna knapp för fränkoppling av apparaten.

2. KNAPP FÖR KASSETTUTTAG (EJECT)

Tryck ned denna knapp så att locket till kassetthållaren öppnas för insättning eller byte av kassett. Vid lockets stängning skall Ni trycka in locket mjukt med fingrarna.

3. ~ 8. KONTROLLKNAPPAR FÖR BAND BANDMATNING

3. RECORD-KNAPP (●)

Med denna knapp nedtryckt aktiveras inspelningsmekanismen. Vid inspelning skall denna knapp och PLAY-knappen nedtryckas samtidigt för att sätta bandet igång. Innan Ni gör första inspelning bör Ni läsa igenom kapitlet "SKYDD MOT ICKE AVSEDD UTRADERING" på denna handbok.

4. ÅTERSPOLNINGS-KNAPP (◀)

Nedtryck denna knapp för snabbåterspolning av band i pilens riktning. Återspolningen slutar automatiskt när bandet spolats helt på materrullen.

5. PLAY-KNAPP (▶)

Nedtryck denna knapp när Ni önskar avspela ett tidigare inspelat band. Vid inspelning skall denna knapp nedtryckas samtidigt som RECORD-knappen. Den automatiska stoppmekanismen återställer denna knapp automatiskt när bandet uppspolats helt.

6. KNAPP FÖR SNABBSPOLNING FRAMÅT (▶▶)

Nedtryck denna knapp för snabb framåtspolning av band i pilens riktning. Framåtspolningen slutar automatiskt när bandet spolats helt på upprullningsrullen.

7. STOPPKNAPP (■)

Tryck ned denna knapp så att bandet stannar. Alla funktionerna angående bandrörelse frigörs utom PAUSE-knappen.

8. PAUSE-KNAPP (■)

Denna knapp användes tillsammans med PLAY-eller RECORD-knappen. När man trycker ned denna knapp stannar bandet under in- eller avspolning, medan PLAY-eller RECORD-knappen håller sitt läge. Tryck ned en gång till för frigöring. Kom ihåg att PAUSE-knappen inte kan frigöras av STOP/EJECT-knappen.

9. UTTAG FÖR HÖRLURAR

Om Ni önskar lyssna med hörlurar skall de anslutas till detta uttag.

10. MIKROFONINTAG

Använd bara mikrofoner av lågimpedanstyp (omkring 600 ohm). Mikrofonerna skall användas enbart för inspelning av levande ljud. Vid inspelning från en anna ljudkälla skall mikrofonerna således dras ut från intagen (dvs. mikrofon/linje-mixing kan ej utföras med RD-25F).

11. OUTPUT LEVEL CONTROL

This control is used to adjust the level of the sound from the tape being played. It may be used to adjust the output level to match the level of other sources in your system. Both channels are controlled simultaneously.

12. BIAS SWITCH

13. EQUALIZER SWITCH

Allows you to select for a specific tape as in the EQUALIZER SWITCH for playback.

Allows you to select for normal, Chromium Dioxide or Ferri-Chrome tape to match the characteristic of the specific tape for recording.

NOTE: Normally set both switches to the same position of the selected tape.

14. BIAS ADJUST CONTROL

Normally, the '0' position is the most suitable. If, however, during record or playback you should notice an insufficiency in the high response range, rotate the knob from the '0' towards the '-' position. Should undue noise or distortion be noticeable, rotate the knob from the '0' towards the '+' position.

15. DOLBY NR/MPX FILTER SWITCH

The Dolby NR circuit is effective in reducing high-frequency background noise. The Dolby NR switch is placed in the upper "ON" position when playing Dolby-recorded tapes, and the green Dolby NR indicator will go on. When recording FM broadcasts using the Dolby NR circuit, set the switch in the center MPX FILTER ON position to prevent interference of the 19 kHz pilot signal that is included in FM radio waves. For other recordings, set the switch to the upper DOLBY NR "ON" position. When not playing or recording tape with the Dolby NR, set the switch to DOLBY NR OFF.

16. INPUT SELECTOR

This control is used during recording to select the incoming source, such as tuner or turntable (LINE position) or microphones (MIC position).

17. REC LEVEL CONTROL

Allows you to control the recording level of incoming signals, such as from turntable, tuner and microphones.

The separate left and right channel controls are provided for reliable adjustment.

18. CASSETTE TRAP DOOR

Depress the EJECT button to open the door, and push lightly with your fingers to close the door.

See CASSETTE INSERTION section.

11. AUSGANGSPEGEL-REGLER

Dieser Regler wird verwendet, um den Tonpegel des abspielenden Bandes einzustellen. Er kann auch verwendet werden, um den Ausgangspegel auf den Pegel anderer Quellen Ihrer Anlage passend einzustellen. Beide Kanäle werden gleichzeitig geregelt.

12. VORMAGNETISIERUNG

SCHALTER (BIAS)

13. ENTZERRER-SCHALTER (EQUALIZER)

Ermöglicht es Ihnen, bei Wiedergaben ein entsprechendes Band zu wählen, wie beim ENTZERRER-Schalter.

Ermöglicht es Ihnen, zwischen Normal-, Chromdioxide- oder Ferrichrom-Bändern zu wählen, um den Eigenschaften der entsprechenden Bänder bei Aufnahmen gerecht zu werden.

ANMERKUNG: Normalerweise werden beide Schalter auf die gleiche Bandwahlstellung gestellt.

14. BIAS-REGLER

Gewöhnlich paßt die '0'-Stellung am besten. Doch falls bei der Aufnahme oder bei der Wiedergabe die hohe Ansprechempfindlichkeit nicht vollkommen wirken sollte, drehen Sie den Knopf von der '0'-zur '-'-Stellung. Bei Auftreten von Geräusch oder Verzerrung, den Knopf von der '0'-zur '+'-Stellung drehen.

15. DOLBY NR/MPX-FILTER-SCHALTER

Der DOLBY NR-Schaltkreis unterdrückt das Rauschen im Hochfrequenzbereich. Der DOLBY NR-Schalter muss in die obere "ON"-Stellung gebraucht werden, wenn Sie mit DOLBY aufgenommene Bänder abspielen. Der grüne DOLBY NR-Anzeiger leuchtet auf. Wenn Sie UKW-Sendungen aufnehmen und dabei den DOLBY NR-Schaltkreis verwenden, bringen Sie den Schalter in die mittlere MPX-Filter-"ON"-Stellung. Sie können so Störungen vom 19 kHz-Pilotsignal, welches gleichzeitig mit den UKW-Wellen gesendet wird, vermeiden. Für andere Aufnahmen bringen Sie den Schalter in die obere DOLBY NR-"ON"-Stellung. Wenn Sie Bänder ohne DOLBY NR abspielen oder aufnehmen, bringen Sie den DOLBY NR-Schalter in "OFF"-Stellung.

16. EINGANGSWÄHLER

Mit dem Eingangswähler kann die gewünschte Musikquelle, wie Tuner oder Plattenspieler (LINE-Stellung) oder Mikrophone (MIC-Stellung), ausgewählt werden.

17. AUFNAHMEPEGEL-REGLER

Ermöglicht es Ihnen, den Aufnahmepegel des einkommenden Signals, z.B. vom Plattenspieler, Tuner und von den Mikrofonen. Die getrennten Regler für den rechten und den linken Kanal ermöglichen eine zuverlässige Einstellung.

18. KASSETTENFACHKLAPPE

Durch Drücken der AUSWURF-Taste wird die Klappe geöffnet; ein leichter Fingerdruck schließt die Klappe.

Siehe Abschnitt EINSETZEN DER KASSETTE.

11. CONTROLE DE NIVEAU DE SORTIE

Cette commande est utilisée pour régler le niveau du son d'une bande en cours de lecture. Elle peut être utilisée pour ajuster le niveau de sortie au niveau de volume des autres sources de votre système. Les deux canaux sont contrôlés simultanément.

12. COMMUTEUR DE POLARISATION

13. COMMUTEUR DE COMPENSATION

Vous permet, pour la reproduction, la sélection pour une bande spécifique, comme avec le COMMUTEUR DE COMPENSATION. Vous permet la sélection pour bande normale, au dioxyde de chrome ou au ferrichrome pour utiliser au mieux les caractéristiques de la bande spécifique pour l'enregistrement.

NOTE: Normalement, laisser les deux commutateurs sur la même position de la bande sélectionnée.

14. COMMANDE D'AJUSTAGE DE POLARISATION

Normalement, la position '0' est la plus convenable. Si, cependant, pendant l'enregistrement ou la reproduction vous remarquez une insuffisance dans la haute gamme de réponse, tourner le bouton de la '0' vers la position '-'. Si un bruit ou distorsion induit soit remarquable, tourner le bouton de la '0' vers la position '+'.
15. INTERRUPTEUR DE DOLBY NR/MPX FILTER

Le circuit de Dolby NR est efficace lors de réduire le bruit de fond de haute fréquence. L'interrupteur de Dolby NR est posé dans la position supérieure ON lors de fonctionner les rubans enregistrés de Dolby, et l'indicateur vert de Dolby NR sera éteint. Lors d'enregistrer les radio-diffusions de MF en utilisant le circuit de Dolby NR, poser l'interrupteur dans la position centrale MPX FILTER ON pour prévenir l'interférence du signal témoin de 19 kHz qu'est inclus dans les ondes de radio de MF. Pour autres enregistrements, poser l'interrupteur à la position supérieure DOLBY NR ON. Lors de ne fonctionner ou enregistrer le ruban avec le Dolby NR, poser l'interrupteur à la DOLBY NR OFF.

16. SELECTEUR D'ENTREE

Cette commande est utilisée pendant l'enregistrement pour choisir la source d'entrée, tel que syntonisateur ou plateau (position LINE) ou micros (position MIC).

17. COMMANDE DE NIVEAU REC

Vous permet de contrôler le niveau d'enregistrement des signaux utilisés, tel que tourne-disques, syntonisateur et micros. Les commandes séparées des canaux droit et gauche permettent un ajustement exact.

18. CLAPET DE RECEPTACLE DE CASSETTE

Enfoncer la touche d'EJECTION pour ouvrir le clapet, et pour le fermer, pousser le clapet légèrement avec les doigts. Se référer à l'INSERTION DE LA CASSETTE.

11. CONTROL DE NIVEL DE SALIDA

Este control se usa para ajustar el nivel del sonido desde la cinta que se graba. Se puede usar para ajustar el nivel de salida para hacer juego con el nivel de otras fuentes en su sistema. Ambos canales se controlan simultáneamente.

12. INTERRUPTOR DE POLARIZACION

13. INTERRUPTOR DEL IGUALADOR

Le permite a seleccionar una cinta específica como en el INTERRUPTOR DEL IGUALADOR para reproducción.

Le permite a seleccionar la cinta normal, de dióxido de cromo o de ferri-cromo para igualar la característica de la cinta específica para grabación.

NOTA: Ponga normalmente ambos interruptores a la misma posición de la cinta seleccionada.

14. CONTROL DE AJUSTE DE POLARIZACION

Normalmente, la posición '0' es la más adecuada. Si, sin embargo, durante la grabación o la reproducción se da cuenta de una insuficiencia en el alto rango de respuesta, haga girar la perilla desde la '0' hacia la posición '-'. Si un ruido o una distorsión indebido es perceptible, haga girar la perilla desde la '0' hacia la posición '+'.
15. INTERRUPTOR DEL FILTRO DE DOLBY NR/MPX

El circuito de Dolby NR es eficaz al reducir el ruido de fondo de alta frecuencia. El interruptor de Dolby NR se pone en la posición superior ON cuando funcionan las cintas grabadas de Dolby, y se apagará el indicador de Dolby NR verde. Al grabar las radiodifusiones de MF usando el circuito de Dolby NR, ponga el interruptor en la posición central MPX FILTER ON para prevenir la interferencia de la señal piloto de 19 kHz que se incluye en las ondas de radio de MF. Para otras grabaciones, ponga el interruptor a la posición superior DOLBY NR ON. Cuando no funciona o no graba la cinta con el Dolby NR, ponga el interruptor a la DOLBY NR OFF.

16. SELECTOR DE ENTRADA

Este control se usa durante la grabación para seleccionar la fuente entrante, tal como sintonizador o plato giratorio (posición LINE) o micrófonos (posición MIC).

17. CONTROL DE NIVEL REC

Le permite a controlar el nivel de grabación de las señales entrantes, tales como desde el plato giratorio, el sintonizador y los micrófonos.

Los controles de canal izquierdo y derecho separados se proveen para ajuste confiable.

18. PUERTA DE LA CINTA DE CASSETTE

Oprima el botón de EYECCION para abrir la puerta, y oprímase levemente con sus dedos para cerrar la puerta. Lea la sección "INSERCIÓN DEL CASSETTE".

microfoni dai jacks (cioè, la miscela di mic/linea non può essere effettuata con l'RD-2000).

11. CONTROLLO DI LIVELLO DI USCITA

Questo controllo si usa per aggiustare il livello del suono dal nastro riprodotto. Può essere usato per aggiustare il livello d'uscita per adattare il livello di altre fonti nel vostro sistema. Entrambi canali sono controllati simultaneamente.

12. INTERRUPTORE DI POLARIZZAZIONE

13. INTERRUPTORE DI EQUALIZZAZIONE

Consenti di scegliere per nastro specifico come nel INTERRUPTORE DI EQUALIZZATORE per riproduzione.

Consenti di scegliere per nastro normale, di biossido di cromo o di ferri-cromo per adattare la caratteristica del nastro specifico per registrazione.

NOTA: Mettere normalmente entrambi interruptori alla stessa posizione del nastro scelto.

14. COMANDO DI AGGIUSTAMENTO DI POLARIZZAZIONE

Normalmente, la posizione '0' è la più conveniente. Se, ciononostante, durante la registrazione o la riproduzione Lei prende nota di una insufficienza nella alta gamma di risposta, rotare il bottone dalla '0' verso la posizione '-'. Se un rumore o la distorsione è percettibile, rotare il bottone dalla posizione '0' verso la posizione '+'.
15. INTERRUPTORE DI DOLBY NR/MPX FILTER

Il circuito del Dolby NR è efficace quando si riduce il rumore di sfondo di alta frequenza. L'interruttore del Dolby NR si pone nella posizione superiore ON quando si riproducono i nastri registrati di Dolby, e si accenderà l'indicatore del Dolby NR verde. Quando si registrano le radiodiffusioni di MF usando il circuit di Dolby NR, porre l'interruttore nella posizione centrale MPX FILTER ON per prevenire l'interferenza del segnale pilota di 19 kHz che si include negli onde di radio di MF. Per altre registrazioni, porre l'interruttore alla posizione superiore DOLBY NR ON. Quando non si riproduce o si registra il nastro con il Dolby NR, porre l'interruttore alla DOLBY NR OFF.

16. SELETORE DI ENTRATA

Questo controllo si usa durante la registrazione per scegliere la fonte di entrata, come il sintonizzatore o il piatto girevole (posizione LINE) o i microfoni (posizione MIC).

17. CONTROLLO DI LIVELLO REC

Consenti di controllare il livello di registrazione dei segnali di entrata, quali dal piatto girevole, il sintonizzatore ed i microfoni. I controlli di canale sinistro e diritto separati sono provvisti per regolamento attendibile.

18. SPORTELLINO DEL NASTRO A CASSETTA

Premere il pulsante di ESPULSIONE per aprire lo sportellino, e premere leggermente colle vostre dita per chiudere lo sportellino. Vedere la sezione riguardo all'"INSERTAMENTO DELLA CASSETTA".

11. UTEFFEKTSNIVÅKONTROLL

Denna knapp är avsedd för nivåjustering av det ljud som är inspelat på band. Den kan också användas för att anpassa uteffektsnivån efter ineffektsnivån av en annan källa i Ert system. Båda kanalerna kontrolleras samtidigt.

12. UTJÄMNARKNAPP

13. FÖRSPÄNNINGSKNAPP

Med denna knapp kan Ni anpassa inspelningskaraktärstiken efter den bandtyp som användes, dvs. normal-, kromiumdioxid- eller ferrikromtyp.

Med denna knapp kan förspänningen anpassas efter den bandtyp som användes på samma sätt som utjämnarknappen vid avspeling.

OBS! Normalt skall dessa knappar inställas på samma läge.

14. KONTROLLKNAPP FÖR FÖRSPÄNNINGSJUSTERING

Normalt ger "0"-läget den lämpligaste nivån. Vrid knappen från "0"-läget mot "-"-läget om Ni önskar något mer utav det högre frekvensområdet. Vrid knappen från "0"-läget mot "+"-läget om brus eller distorsion känns för stark.

15. DOLBY NR/MPX Filteromkopplare

Dolby NR-kretsen reducerar högfrekvensbrus effektivt. Dolby NR-omkopplaren skall stå i det övre ON-läget vid spelning av Dolby-inspelade band. Då lyser den gröna Dolby NR-indikatorn. Vid inspelning av en FM-sändning med hjälp av Dolby NR-kretsen skall denna omkopplare stå i det mellersta MPX Filter On-läget för att förhindra störningen av 19 kHz-pilotsignalen i FM-radiosändningarna. Omkopplaren skall stå i det övre Dolby NR-ON-läget vid en icke-Dolby inspelning. Omkopplaren skall stå i Dolby NR OFF-läget när in- eller avspeling av band ej utförs med Dolby NR.

16. INGÅNGSVÄLJARE

Under inspelning används denna kontroll för att välja ut ingångskällan såsom tuner, skivspelare (LINE-läge) eller mikrofoner (MIC-läge).

17. INSPELNINGSSNIVÅKONTROLL

Denna knapp hjälper Er att kontrollera inspelningsnivån av ingångssignaler såsom signaler från skivspelare, tuner och mikrofoner.

Tack vare de separata högra och vänstra kanal-kontrollerna blir justeringsresultatet alltid högst pålitligt.

18. LOCK TILL KASSETTFACKET

Tryck ned EJECT-knappen för att öppna locket. Tryck in locket lätt med fingrarna för stängning.

Se kapitlet "INSÄTTNING AV KASSETT".

19. TAPE COUNTER

The three-digit tape counter is provided as a means of relocating any given point on a tape once it has been recorded. When a recording is being made, simply log the reading on the counter at the beginning of each selection. You will then be able to wind the tape to the same point at any future date.

20. RESET BUTTON

The RESET button allows you to reset the counter to zero so that you will always be able to use the same frame of reference.

21. VU METERS

In the playback mode of operation the VU meters provide visual indication of the signal being fed. In the record mode the VU meters are used to monitor the level of the signal being recorded on the tape. They should be used along with the INPUT controls to maintain the proper recording level.

22. FUNCTION INDICATORS

These indicators visually show the activation of 2 important switches — DOLBY NR and RECORD. Each indicator will light up when the corresponding switch is activated.

23. PEAK LEVEL INDICATOR

In the record mode, the frequent light-up of the indicator means you should lower the input level for better performance at less distortion. Adjust the INPUT LEVEL controls so that the indicator will not light-up frequently.

The PEAK LEVEL indicator is a warning guide to higher limits for your recording level.

19. BANDZÄHLWERK

Das dreistellige Bandzahlwerk ist vorgesehen, um eine bestimmte Stelle auf einem Band wiederzufinden, nachdem das Band einmal aufgenommen wurde. Wenn die Aufnahme gemacht wird, ist die Anzeigezahl des Zählers zu Beginn jeder Wahl einfach zu notieren. Das ermöglicht Ihnen, in Zukunft die gewählte Stelle wiederzufinden.

20. RÜCKSTELL-TASTE

Die RÜCKSTELL-Taste erlaubt Ihnen, den Zähler auf Null-Stellung zurückzustellen, so dass Sie immer den gleichen Bezugsrahmen gebrauchen können.

21. AUSSTEUERUNGSTRUMENTE

Bei der Wiedergabe werden diese Instrumente zur visuellen Anzeige der Ausgangssignalarstärke verwendet. Während der Aufnahme dienen die Instrumente zur Überwachung des auf das Band aufgezeichneten Signalpegels. Die Steuerung des richtigen Aufnahmepegels wird mit den EINGANGS-Reglern vorgenommen.

22. FUNKTIONSANZEIGEN

Diese Anzeigen lassen visuell erkennen, wenn zwei wichtige Schalter eingeschaltet sind — DOLBY NR und AUFNAHME. Jede Anzeige wird aufleuchten, wenn der entsprechende Schalter eingeschaltet ist.

23. ÜBERSTEUERUNGSANZEIGE

Ein häufiges Aufleuchten der Anzeige während der Aufnahme bedeutet, dass der Eingangspiegel gesenkt werden sollte, um bessere Leistung mit weniger Verzerrung zu erlangen. Stellen Sie die EINGANGS-PEGEL-Regler so ein, dass die Anzeige nicht so häufig aufleuchtet.

Die ÜBERSTEUERUNGSANZEIGE ist eine Warnanzeige für höhere Höchststrecken Ihres Aufnahmepegels.

19. COMPTEUR DE BANDE

Le compteur de bande à trois graduations sert à retrouver n'importe quel point sur la bande, une fois qu'elle a été enregistrée. Lorsque vous enregistrez, notez simplement les données sur le compteur au début de chaque sélection. Il vous sera, alors, possible d'enrouler la bande au même point dans le futur.

20. BOUTON DE REMISE A ZERO

Ce bouton vous permet de replacer le compteur à zéro de telle sorte que vous puissiez toujours utiliser le même tableau de référence.

21. VU-METERS

Les VU-mètres, lors du mode de fonctionnement en reproduction, donnent une indication visuelle du signal utilisé. Dans le mode d'enregistrement les VU-mètres sont utilisés pour contrôler le niveau du signal enregistré sur la bande. Ils doivent être utilisés avec les contrôles d'ENTREE pour maintenir le niveau d'enregistrement adéquat.

22. INDICATEURS DE FONCTION

Ils indiquent visuellement l'activation de deux commutateurs importants—DOLBY NR et ENREGISTREMENT. Chaque indicateur s'allumera lors de l'activation du commutateur correspondant.

23. INDICATEUR DE NIVEAU DE CRÊTES

Dans le mode d'enregistrement, l'allumage fréquent de l'indicateur signifie que vous devriez baisser le niveau d'entrée pour un résultat optimum et une distortion moindre. Ajuster les contrôles de NIVEAU D'ENTREE de telle sorte que l'indicateur ne s'allume pas fréquemment. L'indicateur de niveau de crêtes est un guide préventif pour des limites maximales de votre niveau d'enregistrement.

19. CONTADOR DE CINTA

Se provee el contador de cinta de tres dígitos como un medio de recolocar cualquier punto dado en una cinta una vez que se ha grabado. Cuando se ha hecho una grabación, registre simplemente la lectura en el contador en el principio de cada selección. Entonces podrá devanar la cinta al mismo punto en cualquier fecha futura.

20. BOTON DE REPOSICION

El botón de REPOSICION le permite a reponer el contador a cero para que pueda usar siempre el mismo bastidor de referencia.

21. CONTADORES DE VU

En el modo de reproducción de operación los contadores de VU proveen una indicación visual de la señal alimentada. En el modo de grabación los contadores de VU se usan para monitorear el nivel de la señal grabada en la cinta. Se deben usar junto con los controles de ENTRADA para mantener el propio nivel de grabación.

22. INDICADORES DE FUNCION

Estos indicadores muestran visualmente la activación de los 2 interruptores importantes — DOLBY NR y GRABACION. Cada indicador se encenderá cuando se activa el interruptor correspondiente.

23. INDICADOR DE NIVEL DE PICO

En el modo grabado, el encendido frecuente del indicador quiere decir que debe bajarse el nivel de entrada para mejor ejecución a poca distorsión. Ajuste los controles de NIVEL DE ENTRADA para que el indicador no se encienda frecuentemente.

El indicador de NIVEL DE PICO es la guía de advertencia a los límites más altos para su nivel de grabación.

19. CONTATORE DI NASTRO

Il contatore di nastro o tre cifre è dato per rilocere qualsiasi punto del nastro dopo che questo è stato inciso. Quando viene effettuata una registrazione, basta semplicemente notare gli indicazioni date dal contatore all'inizio di ogni incisione. In questa maniera si ha la possibilità, in futuro, di rilocere immediatamente la registrazione voluta.

20. PULSANTE DI RILOCAZIONE

Il pulsante di RILOCAZIONE consente di riportare il contatore a zero, dando così sempre la possibilità di usare lo stesso spazio di riferimento.

21. CONTATORI VU

Quando viene usato la riproduzione, i contatori VU danno un'indicazione visuale del segnale introdotto. Nella forma di registrazione i contatori VU sono usati come monitor per il livello di segnale che viene registrato sul nastro. Devono essere usati insieme ai controlli di LIVELLO DI REGISTRAZIONE per mantenere il giusto livello di registrazione.

22. INDICATORI DI FUNZIONE

Questi indicatori indicano visualmente l'attivazione dei 2 interruttori importanti—DOLBY NR e REGISTRAZIONE. Ogni indicatore si accenderà quando si attiva l'interruttore corrispondente.

23. INDICATORE DI LIVELLO MASSIMO

Nella forma di registrazione, l'accensione frequente dell'indicatore significa che deve abbassare il livello di entrata per migliore funzionamento a meno distorsione. Aggiustare i controlli di LIVELLO DI ENTRATA di modo che l'indicatore non si accende frequentemente.

L'indicatore di LIVELLO MASSIMO è la guida di avvertimento ai limiti più elevati del vostro livello di registrazione.

19. RÄKNEVERK

Räkneverket med tre siffror hjälper Er att få fram den del av ett inspelat band som Ni önskar lyssna på. Under inspelning skall Ni bara anteckna de tal som visas i början av varje del, så att Ni senare lätt kan spola fram eller tillbaka bandet och söka upp samma del med hjälp av talet.

20. ÅTERSTÄLLNINGSKNAPP

Med denna knapp återställs räkneverket på 000 så att Ni alltid kan använda samma referenstal.

21. VU-MÄTARE

I avspelningsläget visar VU-mätarna ingångssignalen visuellt. I inspelningsläget kan de användas för medhörning av den signalnivå som håller på att inspelas på bandet. Mätarna bör användas tillsammans med ineffektskontrollerna för bibehållande av den optimala inspelningsnivån.

22. FUNKTIONSIKATORER

Dessa indikatorer visar visuellt att de två viktiga omkopplarna—DOLBY NR och RECORD - är i funktion. Var indikator lyser när dess omkopplare aktiverar sig.

23 TOPPVÄRDESVISARE

I inspelningsläget lyser visaren mycket tätt, vilket betyder att Ni bör sänka ingångsnivån för att åstadkomma bättre inspelning med mindre distorsion. Inställ ineffekt snivåkontrollerna så att visaren inte lyser så tätt. Toppvärdesvisaren är nämligen en varning för Er optimala inspelning.

マイクロフォンの接続
MICROPHONES CONNECTION
MIKROFONANSCHLUSS
BRANCHEMENT DES MICROPHONES
CONEXION DE LOS MICROFONOS
CONNESSIONE DEI MICROFONI
MIKROFONANSLUTNINGAR

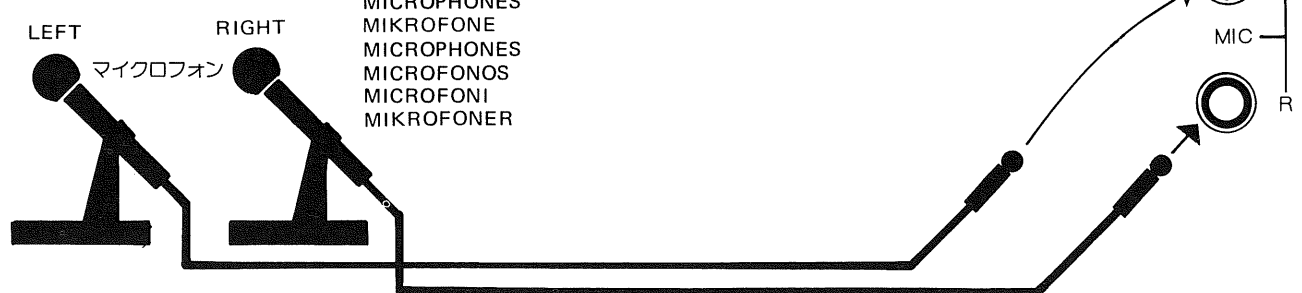

ヘッドフォンの接続
HEADPHONES CONNECTION
KOPFHÖRERANSCHLUSS
BRANCHEMENT DU CASQUE
CONEXION DE LOS AURICULARES
CONNESSIONE DEGLI AURICOLARI
HÖRLURARNAS ANSLUTNING

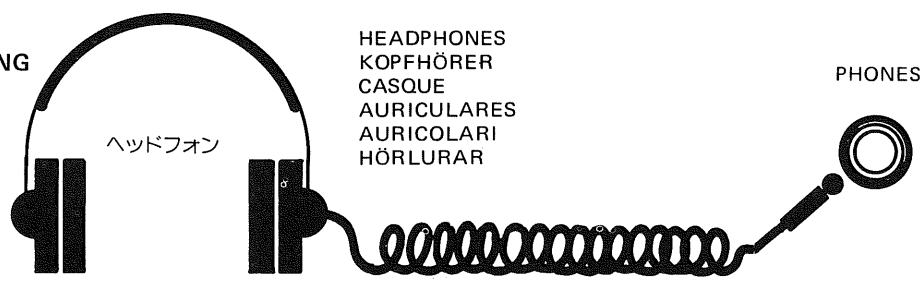

ご使用できるカセットテープ

テープの種類はノーマルテープをはじめフェリクロームテープ等に至るまでご使用が可能です。C 30、C 60、C 90の長さまでのテープをご使用ください。C 120のテープは使わないでください。

THE CASSETTE TAPE

The RD-25F has been designed to give optimum performance with high quality 30, 60 and 90 minute cassettes. Tape tension and capstan tolerance have been carefully adjusted to the specific tape thickness of C30, C60 and C90 tapes. It is for this reason that we do not recommend the use of C120 cassettes.

BANKASSETTEN

Das RD-25F wurde für optimale Leistung bei Verwendung von Qualitätsbändern mit 30, 60 und 90 Minuten Spielzeit konstruiert. Bandspannung und Kapstan-Toleranz wurden sorgfältig auf die spezifische Banddicke von C30-, C60- und C90-Kassetten abgestimmt. Aus diesem Grunde wird von der Verwendung von C120-Kassetten abgeraten.

LA BANDE A CASSETTE

Le RD-25F a été conçu pour donner une performance maximale avec des cassette de 30, 60, et 90 minutes. La tension de la bande et la tolérance du cabestan ont été réglées à l'épaisseur de bande spécifique des bandes C30, C60 et C90. C'est pour cette raison que nous ne recommandons pas l'usage des cassettes C120.

全体のシステム構成図
CONSTRUCTION OF AN AUDIO SYSTEM
KONSTRUKTION EINES AUDIO-SYSTEMS
CONSTRUCTION D'UN SYSTEME AUDIO
CONSTRUCCION DE UN SISTEMA AUDIOFONICO
COSTRUZIONE DI UN SISTEMA AUDIOFONICO
KONSTRUKTION AV AUDIO-SYSTEM

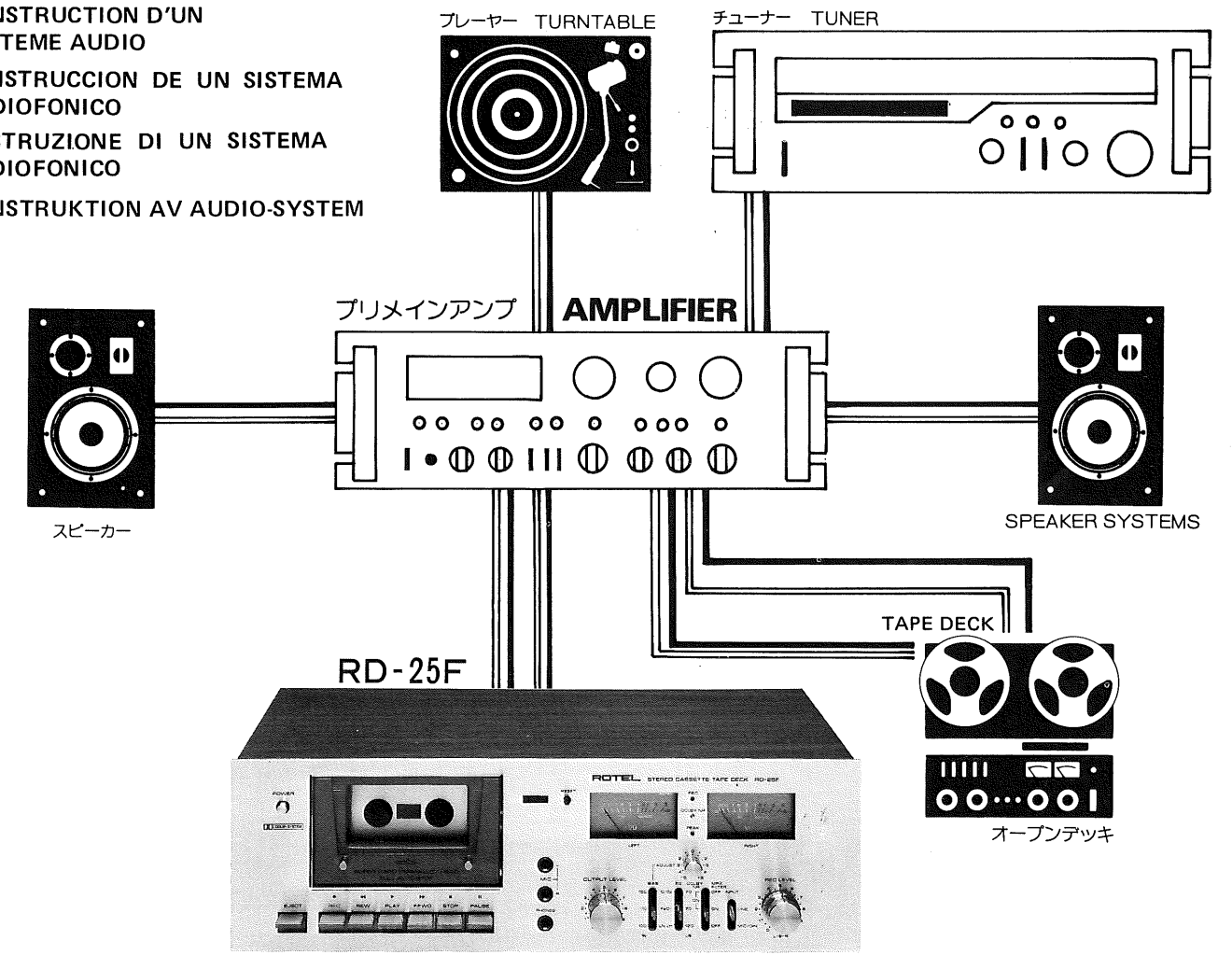

LA CINTA CASSETTE

El RD-25F se ha diseñado para dar rendimiento óptimo con cintas de alta calidad de 30, 60 y 90 minutos. La tensión de la cinta y la tolerancia del cabrestante han sido ajustados cuidadosamente para el grosor específico de las cintas C30, C60 y C90. Por esta razón no recomendamos usar cassettes C120

IL NASTRO A CASSETTA

L' RD-25F è stato ideato per dare la migliore prestazione possibile con cassette di alta qualità di 30, 60 e 90 minuti. La tensione del nastro e la tolleranza dell'organo sono state meticolosamente regolate in accordo con lo specifico spessore dei nastri C30, C60 e C90. Per questa ragione sconsigliamo l'uso di cassette del tipo C120.

KASSETTBAND

Denna apparat RD-25F är konstruerad så att den optimala prestandan visas vid användning av högkvalitetskassetter C30, C60 och C90. Bandspanningen och kapstantoleransen på denna apparat är noggrant inställda för bandtjocklekarna av ovanstående handtyper. Av denna anledning kan vi inte rekommendera att C120 band används på denna apparat.

カセットの取り扱いについて

カセットテープは精度が要求されますので取り扱いには十分ご注意ください。落としたり、乱暴に扱ったり、あるいは湿気やホコリをさけてください。また、チューナーの上などに置きますと音質に悪影響をおよぼすことがあります。

カセットテープの後面には2つのタブがあります。これは、録音したテープを保存するための仕組みで、このタブを折り取ってしまうとそのテープには再び録音したり、消去することができなくなります。一方がA面、他方がB面のためのタブとなっており、ラベルに表示されています。録音したテープを保存するときは図のようにタブを取り

去ってください。なお、再び録音に使用したい場合はタブのあった穴をセロテープでふさぎますとこれまでどおり録音に使用することができます。

En

ACCIDENTAL ERASURE PROTECTION

Cassettes are provided with a recording safety feature which protects your pre-recorded cassette, or one you may have just recorded, against accidental erasure.

The safety feature employed consists of two removable tabs, one for each side of the tape, appearing in the rear of the cassette housing. These tabs will have been removed on any prerecorded tapes you may have purchased and evidence of their removal will be the two, small square indentations appearing on either side of the plastic housing. Once you have made your own recording on a blank cassette, and you wish to protect against accidental erasure, it will be necessary for you to remove one or both of these tabs to protect either one or both sides of your recorded cassette against accidental erasure, as follows:

1) If both sides have been recorded, merely insert a fine screwdriver in the opening around each tab and gently pry the tab off. Be sure the tab falls free from the cassette.

2) If one side only has been recorded, place the cassette on a table as removed from the recorder, with the side just recorded facing up and the exposed tape area facing you.

The correct tab to be removed will be in the lefthand corner of the cassette.

NOTE — If at some future date you wish to make a recording over a previously protected tape, simply place a piece of adhesive tape over the tab opening. This will permit you to make a new recording. Removal of the adhesive tape following the recording will again insure against accidental erasure.

D

SCHUTZ VOR IRRTÜMLICHER BANDLÖSCHUNG

Bandkassetten sind mit einer Sicherheits-einrichtung ausgestattet, welche bereits bespielte Bänder vor unbeabsichtigter Löschung schützt.

Diese Schutz-einrichtung besteht aus zwei ausbrechbaren Zapfen, einer für jede Band-seite, an der Rückseite des Kassettenge-häuses. Bei bereits bespielten Musikkasset-ten, die im Handel erhältlich sind, wur-den diese Zapfen entfernt, was sich an den zwei viereckigen Löchern zu beiden Seiten des Plastikgehäuses erkennen läßt.

Wenn Sie Ihre eigenen Aufnahmen auf einer zuvor unbespielten Kassette vor irrtüm-licher Löschung bewahren wollen, müssen Sie entweder einen oder beide Zapfen ent-fernen, je nachdem ob nur eine Seite oder beide Seiten der nun bespielten Kassette vor unbeabsichtigter Löschung geschützt wer-den sollen. Gehen Sie wie folgt vor:

1) Wurden beide Bandseiten bespielt, so führen Sie einen schmalen Schraubenzieher in die Öffnung um jeden Zapfen ein und brechen Sie diesen vorsichtig heraus. Achten Sie darauf, daß der Zapfen nicht in die Kassette fällt.

2) Falls nur eine Bandseite bespielt wurde, nehmen Sie die Kassette aus dem Gerät und legen Sie sie so auf einen Tisch, daß die gerade bespielte Seite nach oben und der freiliegende Bandabschnitt auf Sie zu-weist. Der zu entfernende Zapfen befindet sich nun in der linken Ecke der Kassette.

ANMERKUNG — Falls Sie später ein zuvor geschütztes Band für eine Neuaufnahme freigeben wollen, brauchen Sie die Zapfen-löcher nur mit Klebestreifen zu überdecken. Hierdurch kann die Kassette wieder für Aufzeichnungen verwendet werden. Wird der Klebestreifen anschließend entfernt, so ist die Kassette wieder vor irrtümlicher Löschung geschützt.

F

PROTECTION CONTRE TOUT EFFACEMENT ACCIDENTEL

La cassette est munie d'une caractéristique de sécurité protégeant votre cassette pré-enregistrée, ou une que vous venez juste d'enregistrer, contre tout effacement accidentel. La caractéristique de sécurité employée consiste en deux languettes amovibles, une pour chaque côté de la bande, apparaissant à l'arrière de la cassette. Ces languettes ont été enlevées sur chacune des bandes pré-enregistrées que vous avez achetées. L'évidence de leur enlèvement est caractérisée par les deux indentations en petit carré apparaissant sur chaque côté de la protection en plastique. Une fois que vous avez effectué votre propre enregistrement sur une cassette vierge et que vous désirez le protéger contre tout effacement accidentel, il vous sera nécessaire de protéger un ou les deux côtés contre tout effacement accidentel comme suit:

1) Si les deux côtés ont été enregistrés il suffit simplement d'insérer un petit tourne-vis dans l'ouverture autour de chaque languette et de l'extraire doucement de la cassette. S'assurer que la languette se détache librement de la cassette.

2) Au cas où un côté a été enregistré, placer la cassette sur une table après l'avoir extraite du magnétophone, avec le côté juste enregistré face vers le haut et la partie de bande exposée vous faisant face. La languette correcte à enlever est située dans le coin gauche de la cassette.

NOTE — Au cas où vous désirez à une date ultérieure effectuer un enregistrement sur une bande pré-enregistrée, il vous suffit simplement de placer un morceau de papier adhésif sur l'ouverture de la languette. Ceci vous permet de procéder à un nouvel enregistrement. L'enlèvement de la bande adhésive après l'enregistrement va vous garantir à nouveau contre tout effacement accidentel.

Es

PROTECCION DE BORRADURA ACCIDENTAL

El cassette está provisto de un dispositivo de seguridad que protege las cassettes pre-grabadas o una recién grabada contra bor-radura accidental.

El dispositivo de seguridad empleado consiste en dos legüetas removibles, una para cada lado de la cinta, situadas en el borde posterior de la cassette. Estas lengüetas están removidas en las cassettes pre-grabadas comerciales y en su lugar quedan dos hoyos. Una vez grabada una cassette, si se desea proteger la grabación contra borradura accidental, se tiene que remover la legüeta del lado correspondiente siguiendo estos pasos.

1) Si se han grabado los dos lados, basta meter un desornillador delgado en la abertura de cada lengüeta y hacerla saltar suavemente. Cerciórese de que la lengüeta cae afuera.

2) Si sólo se ha grabado un lado, coloque la cassette sobre una mesa dejando arriba el lado grabado y el borde en que se ve la cinta dirigida a Ud. La lengüeta que se ha de remover quedará en el ángulo izquierdo de la cassette.

NOTA — Si en el futuro desea grabar en una cinta protegida previamente, basta pegar cinta adhesiva sobre los hoyos de las lengüetas. Con esto ya se puede grabar de nuevo. Quitando la cinta adhesiva después de grabar se vuelve a proteger la nueva grabación de borradura accidental.

I

PROTEZIONE CONTRO CANCELLATURE

La cassette è provvista di un sistema di sicurezza che protegge la vostra cassetta incisa precedentemente, o appena incisa, da qualsiasi cancellatura accidentale. Il sistema di sicurezza consiste in due alette smontabili, una per ogni parte del nastro, e che si trovano nella parte posteriore del contenitore. Queste alette vengono tolte dai nastri comperati già registrati e la rimozione è evidenziata dalle due piccole indicazioni quadrate che appaiono sulle due parti del contenitore in plastica. Nel caso voi stessi avete fatto la registrazione su un nastro vergine, che volete proteggere da cancellature accidentali, è necessario rimuovere una o tutte due le alette per proteggere una o tutte due le parti della vostra cassetta registrata, secondo le modalità seguenti:

1) Se tutte due le parti sono state incise, basta inserire un sottile cacciavite nell'apertura attorno ad ogni aletta e spingere delicatamente in fuori l'altetta. Assicurarsi che l'aletta esce completamente dalla cassetta.

2) Se una parte sola è stata incisa, ponete la cassetta su di un tavolo dopo averla tolta dal registratore, con la parte incisa volta verso l'alto e la superficie del nastro esposto verso di voi. L'aletta che deve essere rimossa si trova sull'angolo sinistro della cassetta.

ATTENZIONE — Se in una occasione successiva desiderate effettuare una registrazione su di un nastro precedentemente protetto, è sufficiente porre un nastro adesivo sopra l'apertura dell'aletta. Ciò consente di effettuare una nuova registrazione. Rimuovendo il nastro adesivo, dopo la registrazione, si ottiene nuovamente la protezione contro cancellature accidentali.

I

SKYDD MOT ICKE AVSEDD UTRADERING

Kassetbanden är försedda med ett slags skyddsanordning som skyddar tidigare utförda inspelningar mot icke avsedd utradering. Denna säkerhetsanordning utgörs av två borttagningsbara flikar som sitter på var sin sida av kassetten längsida. När det gäller färdiginspelade kassetband som finns att köpa på marknaden, är dessa flikar redan avlägsnade hos tillverkarna. När flikarna är borttagna finns det bara två små fyrkantiga hål på kassetten botten.

När Ni gör inspelning på ett nytt kassetband och vill behålla inspelningen utan risk för eventuell oavsiktlig utradering, skall Ni avlägsna en eller båda flikarna efter inspelningen. I så fall bör Ni göra som följande.

1) Om bägge sidorna är inspelade skall Ni ta bort bägge flikarna genom att införa en smal skruvmejsel försiktigt i vart sitt hål. Se till att flikarna är fullständigt avlägsnade från kassetten.

2) När bara en sida är inspelad skall en flik borttagas. Ta först ut kassetten från kassettfacket och placera kassetten med den inspelade sidan upp och bandet synligt mot Er. Den flik som skall tas bort sitter då till vänster på den andra längsida.

OBS — Om Ni vill göra inspelning på en kasset vars flik eller flikar redan är borttagna, skall Ni bara täcka hålet eller hålen med en bit cellofantejp. Kassetten är nu klar för att användas för inspelning. Om Ni tar bort cellofantejpen igen är kassetten skyddad mot utradering.

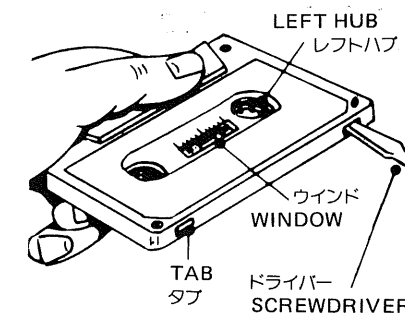

テープたるみをとるには

カセットテープがたるんでいますと、いわゆるワカメの現象を起したり、キャプスタン周辺にからみついたりしてテープ、メカニズムともに悪影響を与えます。ご使用のまえにカセットテープのたるみがないか確認のうえお使いください。もし、たるみがありましたら、図のようにハブに

エンピツを差し込んで回転させ、テープのたるみを無くしてください。

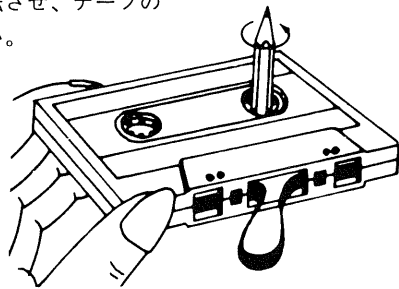

En

D

F

SLACK PREVENTION

The cassette tape, when wound loosely on either of the hubs, is likely to jam around the capstan and pinch roller of your cassette tape deck during recording or playback operation.

Therefore, when there is loose winding of the tape on either of the hubs, insert a pencil in the hub on which the tape is tightly wound and turn it clockwise or counterclockwise until the slack is fully taken up. Before inserting a cassette tape into a deck, be sure that the tape in it is wound tightly.

BEHEBUNG VON BANDSCHLAUFEN

Ein nur lose auf die Naben gewickeltes Kassettenband kann sich an der Kapstanachse und den Andruckrollen verfangen und beschädigt werden.

Wenn sich daher lose Bandwicklungen auf einer der Naben befinden, stecken Sie einen Bleistift in die Nabe, auf die das Band fest aufgewickelt ist, und drehen Sie ihn im Uhrzeiger- bzw. Gegenuhzeigersinn, bis die Bandschlaufe vollständig aufgehoben ist. Achten Sie vor dem Einlegen einer Kasette in das Gerät darauf, daß das Band fest aufgewickelt ist.

PREVENTION CONTRE LE DEROULEMENT

La bande de la cassette risque, au cas où elle est enroulée d'une manière lâche sur l'un ou l'autre des manchons, de provoquer un embrouillement autour du cabestan et du rouleau entraîneur de votre platine à cassette lors du mode d'enregistrement ou de reproduction.

Il est pour cette raison conseillé, lors du lâchement de la bande sur l'un ou l'autre des manchons, d'insérer un crayon dans le manchon ayant la bande la plus serrée et de le tourner dans le sens de rotation des aiguilles d'une montre ou dans le sens inverse jusqu'à ce que le jeu soit complètement serré. Avant l'insertion d'une bande à cassette dans la platine s'assurer que la bande soit tendue d'une manière bien serrée.

Es

I

S

TENSION DE CINTA

Si hay un bucle suelto o la cinta está floja en uno de los ejes, es probable atascarse en el cabrestante y rodillo de presión mientras se graba o reproduce.

Para evitar atasques, tense la cinta metiendo un lápiz en un eje y gire a derecha o izquierda, según corresponda, hasta quedar la cinta completamente tensa. Antes de usar una cinta, asegúrese de que su tensión es adecuada.

PREVENZIONE DI ALLENTAMENTO

Il nastro della cassetta, quando è allentato intorno ai fulcri, si avvolge facilmente intorno all'organo e al cilindro di presa del vostro registratore durante la registrazione o la riproduzione. Quindi, quando l'avvolgimento del nastro è allentato su uno dei due nuclei, inserire una matita nel nucleo intorno al quale il nastro è avvolto strettamente e farlo girare nel senso delle lancette dell'orologio o viceversa fino a quando la parte lenta è stata completamente tirata. Prima di inserire il nastro a cassetta nel registratore, assicurarsi che il nastro sia strettamente avvolto.

FÖRE ANVÄNDNING

Om bandet är slakt har det lätt för att trassla sig om kapstanen och materrullen på apparaten under av- eller inspelning.

Om bandet är slakt skall Ni således sträcka till bandet med en blyertspenna. För in blyertspennan i hålet och rotera den, så att bandet sträcks till.

自動停止装置について

本機はテープおよびメカニズムの保護のため、完全な自動停止装置が採用されています。早送り、巻き戻しあるいは定速走行(録音、再生)状態のとき、テープが終了すると自動的に停止状態となりコントロールボタンは5秒以内に元の位置に復元します。(注)パワースイッチはOFFにはなりませんから、使用しないときはパワースイッチを押して電源をOFFにしてください。

D

F

Es

I

S

AUTOMATIC SHUTOFF SYSTEM

To protect the RD-25F's motor and drive mechanism against unnecessary wear, an automatic shutoff device has been built into the machine. When the supply hub stops for any reason the motor and drive mechanism will automatically shutoff after a short period of time (usually about 5 seconds). The machine is also automatically shutoff at the end of tape (PLAY, REC/PLAY, FAST FORWARD and REWIND modes), disengaging all locked buttons.

NOTE — Since this device will not affect the electronic circuits of the machine it will still be necessary to turn off the entire unit by pushing the power switch.

AUTOMATISCHE ABSCHALTVORRICHTUNG

Um den Motor und den Antriebsmechanismus des RD-25F vor unnötiger Beanspruchung zu schützen, ist eine automatische Abschaltvorrichtung in das Gerät eingebaut. Wenn die Vorratsspule aus irgendeinem Grunde stoppt, schaltet der Motor sowie der Antriebsmechanismus nach kurzer Zeit ab (gewöhnlich nach ungefähr 5 Sekunden). Das Gerät schaltet auch am Ende des Bandes (VORLAUF, AUFNAHME/VORLAUF, SCHNELLVORLAUF und RÜCKSPULEN) automatisch ab und rastet alle Tasten aus. ANMERKUNG — Da diese Vorrichtung keinen Einfluss auf die Elektronik hat, muss das gesamte Gerät anschliessend durch Betätigung des Netzschalters ausgeschaltet werden.

SYSTEME D'ARRET AUTOMATIQUE

Un dispositif pour protéger le moteur et le mécanisme d'entraînement contre toute usure inutile a été incorporé dans la machine. Le moteur et le mécanisme d'entraînement sont automatiquement coupés après une courte période de temps (d'ordinaire environ 5 secondes) si la bobine d'alimentation s'arrête pour une raison ou une autre. La machine est également arrêtée automatiquement en fin de bande (en modes de LECTURE, ENR./LECT., AVANCE RAPIDE, REENROULEMENT), débrayant toutes les touches.

NOTE — Ce dispositif n'affectant pas les circuits électroniques de la machine, il est nécessaire de mettre l'appareil hors-circuit en poussant l'interrupteur d'alimentation.

SYSTEMA DE CIERRE AUTOMATICO

Para proteger el motor y del mecanismo de accionamiento del RD-25F contra el desgaste innecesario, un dispositivo de cierre automático se ha incorporado en la máquina. Cuando el cubo de suministro se para por cualquier razón el motor y el mecanismo de accionamiento se cerrarán automáticamente después de un corto período de tiempo (usualmente unos 5 segundos). La máquina se cierra también automáticamente al fin de la cinta (modos de REPRODUCCION, GRAB/REPROD, AVANCE RAPIDO y REBOBINADO) desnegranado todos los botones cerrados.

NOTA — Ya que este dispositivo no afectará los circuitos electrónicos de la máquina, será necesario aun desconectarse la unidad entera operimiéndose el interruptor de alimentación.

SISTEMA DI INTERRUZIONE AUTOMATICA

Per proteggere il motore dell' RD-25F ed il meccanismo di trasmissione da un uso non necessario, il funzionamento dell'apparecchio si interrompe automaticamente grazie a un sistema incorporato. Quando il mozzo di fornitura ferma per qualsiasi ragione il motore ed il meccanismo di trasmissione si interromperanno automaticamente dopo un breve periodo di tempo (usualmente circa 5 secondi). La macchina si interrompe inoltre automaticamente alla fine del nastro (forme di RIPRODUZIONE, REG/RIPRO, AVANZAMENTO RAPIDO e RIAVVOLGIMENTO), disinnestando tutti pulsanti chiusi.

ATTENZIONE — Poiché questo sistema non influisce sui circuiti elettronici dell'apparecchio, è necessario comunque diattivare l'intero apparecchio, spegnendo l'intruttore di energia.

AUTOMATISKT AVSTÄNGNINGSSYSTEM

För att skydda motorn och drivmekanismen på RD-25F för onödig slitning är en automatisk avstängningsanordning inbyggd. När materrullen stannar av vilken anledning som helst avstänges både motorn och drivmekanismen automatiskt efter en kort stund (vanligtvis inom ca 5 sekunder). När bandet slutspelats avstänges drivmekanismen automatiskt och alla knappar (PLAY, REC/PLAY, snabbspolning framåt och återspolning) frigörs.

OBS! Efterson denna anordning inte avstänger de elektroniska kretsarna på apparaten, skall strömbrytaren inställas i OFF-läge för att fränkoppla hela apparaten.

11. Recording ends.
When the recording is completed, depress the STOP button to stop the recording process.

10. Soll die Aufnahme unterbrochen werden, um unerwünschte Programmstellen zu vermeiden, drücken Sie einfach die PAUSE-Taste, ohne die anderen Bedienungselemente zu verstellen.
11. Beenden der Aufnahme.
Ist die Aufnahme beendet, so drücken Sie die STOP-Taste, um die Aufnahmefunktion abzuschalten.

9. Pousser la touche PAUSE pour commencer l'enregistrement.
10. Au cas où vous souhaitez interrompre le procédé d'enregistrement, afin d'éviter tout matériel de programme non voulu, il est possible d'utiliser la touche de PAUSE sans changer les autres réglages.
11. Fin d'enregistrement.
En fin d'enregistrement, enfoncez la touche d'ARRET pour arrêter l'enregistrement.

9. Oprima el botón de PAUSA en OFF para empezar la grabación.
10. Si Vd. desea interrumpir el proceso de grabación para evitar el material de programa indeseado, el botón de PAUSA puede usarse sin volcar los otros controles.
11. Termina la grabación.
Cuando la grabación está completa, oprima el botón de PARADA a fin de parar el proceso de grabación.

9. Premere il pulsante di PAUSA in OFF per iniziare la registrazione.
10. Se si desidera interrompere la registrazione, per evitare la registrazione di materiale non desiderato, è sufficiente premere il pulsante di PAUSA.
11. Finisce la registrazione.
Quando la registrazione è terminata, premere il pulsante di FERMATA per disattivare il processo di registrazione.

再生のしかた

- 1) OUTPUT LEVEL コントロールを左に廻していっぱいに絞ってください。
- 2) EJECT ボタンを押してカセットドアを開き、再生したい面が手前になるようにカセットを入れてください。
- 3) パワースイッチを入れてください。
- 4) ドルビーを使用して録音されたテープを再生するときはドルビースイッチをセンターの(ON)にしてください。

- 5) EQ スイッチは、ご使用になるテープの指定に合わせてセットしてください。
- 6) PLAY ボタンを押して下げてください。
- 7) OUTPUT LEVEL コントロールを右に廻し、適当な音量になるように調節してください。
- 8) 再生が終了したら STOP ボタンを押してください。テープが終了したときは自動的にストップとなります。
- 9) 再び同じテープを聞き返したいときは、

REWIND ボタンを押して巻き戻してください。

E

PLAYBACK PROCEDURE

1. Turn the OUTPUT LEVEL control to minimum.
2. Open the trap door and insert your tape.
3. Flip the POWER switch ON.
4. Depress DOLBY NR switch ON (if Dolbyized tape is used). The center ON position should be used.
5. Select the appropriate positions of the EQUALIZER switch.
6. Depress the PLAY button to start.
7. Turn the OUTPUT LEVEL control to your desired volume level.
8. Playback ends.
9. If you wish to replay a certain selection or selections push the REWIND button.

D

WIEDERGABEVORGANG

1. Drehen Sie den AUSGANGSPEGEL-Regler auf das Minimum.
2. Öffnen Sie die Fachklappe und setzen Sie Ihr Band ein.
3. Drücken Sie den NETZSCHALTER.
4. Bringen Sie den DOLBY NR-Schalter in "ON"-Stellung (wenn dolbysiertes Band verwendet wird). Es sollte die mittlere "ON"-Stellung benützt werden.
5. Wählen Sie die entsprechenden Stellungen der VORMAGNETISIERUNGSSCHALTER.
6. Drücken Sie die VORLAUF-Taste, um die Wiedergabe zu beginnen.
7. Drehen Sie den AUSGANGSPEGEL-Regler auf den gewünschten Lautstärkepegel.
8. Die Wiedergabe wird beendet.
9. Sollen bestimmte Programmstellen wiederholt werden, so drücken Sie die RÜCKSPUL-Taste.

F

PROCEDURE DE REPRODUCTION

1. Tourner la commande NIVEAU DE SORTIE sur minimum.
2. Ouvrir le clapet et insérer votre cassette.
3. Donner une chicouneade à l'interrupteur d'ALIMENTATION.
4. Enfoncer l'interrupteur DOLBY NR (en cas d'utilisation d'une bande "dolby-sée").
5. Choisir les positions appropriées de l'interrupteur EQUALIZER.
6. Enfoncer la touche LECTURE pour commencer la reproduction.
7. Tourner la commande de NIVEAU DE SORTIE sur le volume souhaité.
8. Fin de reproduction.
9. Au cas où vous souhaitez rejouer une ou plusieurs sélections, enfoncez la touche de REENROULEMENT.

E

PROCEDIMIENTO DE REPRODUCCION

1. Haga girar el control de NIVEL DE SALIDA al mínimo.
2. Abra la puerta de trampa e inserte su cinta.
3. Eche un capatazo al interruptor de ALIMENTACION en ON.
4. Oprima el interruptor de DOLBY NR (si se usa la cinta dolbizada).
5. Seleccione las posiciones apropiadas del interruptor EQUALIZER.
6. Oprima el botón de REPRODUCCION para empezar.
7. Haga girar el control de NIVEL DE SALIDA a su nivel de volumen deseado.
8. Termina la reproducción.
9. Si Vd. desea reproducir una cierta selección o selecciones, oprima el botón de REBOBINADO.

I

PROCEDURA DI RIPRODUZIONE

1. Voltare il controllo di LIVELLO DI USCITA al massimo.
2. Aprire lo sportellino ed inserte il vostro nastro.
3. Dare un buffetto all'interruttore di ENERGIA in ON.
4. Premere l'interruttore di DOLBY NR (se si usa il nastro dolbizzato).
5. Scegliere le posizioni appropriate degli'interruttori EQUALIZER.
6. Premere il pulsante di RIPRODUZIONE per iniziare.
7. Voltare il controllo di LIVELLO DI USCITA al vostro livello di volume desiderato.
8. Finisce la riproduzione.
9. Se si desidera riprodurre una parte del nastro, premere il pulsante di RIAVVOLGIMENTO.

I

AVSPELNINGSPROCEDURE

1. Inställ ineffektsnivåkontrollen på det minimala läget.
2. Öppna locket till kassettfacket och sätt in kassetten.
3. Inställ strömbrytaren i ON-läge.
4. Nedtryck Dolby NR-knappen till ON-läget (om kassettbandet är inspelat med Dolby-systemet). Det mellersta ON-läget skall användas.
5. Ställ in equalizer-omkopplaren (utjämnaren) i det rätta läget.
6. Nedtryck PLAY-knappen för att starta avspelnningen.
7. Inställ uteffektsnivåkontrollen på den volymnivå som Ni önskar.
8. Avspelnningen slutar.
9. Om Ni vill lyssna på någon del av bandet igen skall återspelningsknappen nedtryckas.

ヘッド部を露出させるには

REMOVAL OF CASSETTE LID FOR HEAD CLEANING AND DEMAGNETIZING

ENTFERNEN DES KASSETTEN-DECKELS FÜR DIE REINIGUNG UND ENTMAGNETISIERUNG DER TONKÖPFE

ENLEVEMENT DU VOILET DE CASSETTE POUR LE NETTOYAGE ET LA DEMAGNETISATION DES TÊTES DE LECTURE

AMOVIBLE DE LA TAPA DE LA CASSETTE PARA LIMPIEZA DE LA CABEZA Y DESMAGNETIZACION

AMVIBILE DEL COPERCHIO DELLA CASSETTA PER PULIZIA DELLA TESTA E DEMAGNETIZZAZIONE

AVLÄGNSNANDE AV LOCKET TILL KASSETTFACKET FÖR RENGÖRNING OCH AVMAGNETISERING AV HUVUDEN.

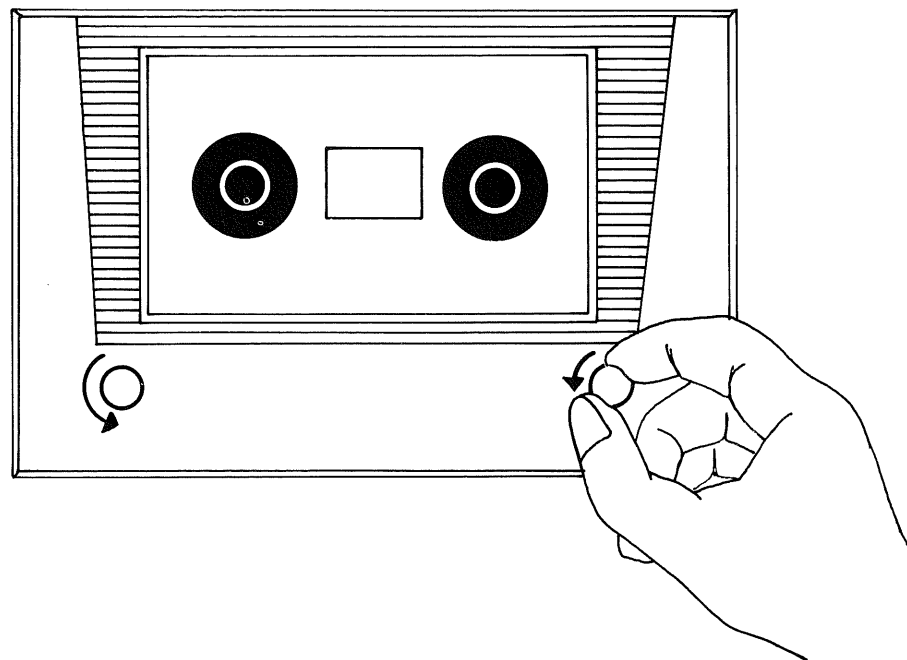

ヘッドの清掃

音質の劣化の原因の大部分はヘッドの汚れによるものです。またキャプスタンの汚れは正しいテープ走行を妨げ回転ムラの原因ともなります。ヘッドおよびキャプスタンの清掃は綿棒に無水アルコールを浸み込ませ慎重に行なってください(矢印部分)。また市販のクリーニングセットも効果的です。

消磁について

長い間使用しているとヘッドに磁気を帯びることがあります。そのまま使用続けると音質の劣化や雑音の発生を起しますので20~30時間の使用毎に消磁されることをおすすめします。消磁は市販の消磁器(ヘッドデマグネタイザー)をご利用ください。使用法はそれぞれの消磁器の説明書に準じてください。

En

CLEANING

The most frequent cause of failure to record in one or both channels, or of weak, distorted sound, is dirty tape heads and capstan. So, be sure to clean the heads, capstan, pinch roller and tape guides as often as possible using a "Q" tip dipped in ordinary rubbing alcohol or commercial liquid tape head cleaner. Thoroughly wipe the surface of the heads, capstan, roller and tape guide.

DEMAGNETIZING

The tape heads, capstan and tape guides gradually become magnetized with use, which will eventually affect the sound quality of your tapes. Demagnetizing should follow cleaning, but need not take place as often as cleaning, once after every 20 to 30 hours of use should suffice. A demagnetizer may be purchased at a moderate cost from any dealer carrying tape recording accessories. Follow the instruction supplied with the demagnetizer. CAUTION: Push the power switch off before you attempt demagnetizing.

D

REINIGUNG

Die häufigste Ursache von fehlerhaften Aufnahmen in einem oder in beiden Kanälen oder von schwachem, verzerrtem Ton ist schmutzige Tonköpfe und Tonwelle. Daher sollten die Köpfe, die Tonwelle, die Andruckrollen und die Bandführungen so oft wie möglich gesäubert werden. Verwenden Sie dazu Reinigungstäbchen, die Sie in gewöhnlichen Reinigungsalkohol oder in ein handelsübliches Tonkopf-Reinigungsmittel tauchen. Damit säubern Sie gründlich die Oberfläche der Tonköpfe, Andruckrollen, Bandführungen und der Tonwelle.

ENTMAGNETISIERUNG

Die Tonköpfe, die Tonwelle und die Bandführungen werden mit der Zeit durch die Benutzung magnetisiert, das wird sich schliesslich auch auf die Tonqualität Ihrer Bänder auswirken. Entmagnetisierung sollte der Reinigung folgen, braucht aber nicht so oft ausgeführt zu werden; einmal nach 20 bis 30 Stunden Benutzung des Gerätes sollte genügen. Ein Entmagnetisierer kann zu einem mässigen Preis bei jedem Händler, der Tonbandgerät-Zurberhörteile führt, erworben werden. Folgen Sie den mit dem Entmagnetisierer mitgelieferten Richtlinien. ACHTUNG: Schalten Sie den Netzschalter aus, bevor Sie mit der Entmagnetisierung beginnen.

F

NETTOYAGE

La cause la plus fréquente d'incapacité d'enregistrer sur un canal ou les deux, ou d'un son faible ou distordu, est due aux têtes et au cabestan sales. Donc, ne pas manquer de nettoyer les têtes de lecture, le rouleau de pression, les guides de bande et le cabestan aussi souvent que possible à l'aide d'un coton-tige ayant été plongé dans de l'alcool à nettoyage ou dans un produit de nettoyage de tête de lecture commercial. Bien nettoyer la surface des têtes, du cabestan, du rouleau et des guides de bande.

DEMAGNETISATION

Avec l'usage, les têtes de lecture, le cabestan et les guides de bande deviennent graduellement magnétiques, ce qui affectera d'une manière adverse la qualité du son de vos bandes. La démagnétisation devrait suivre le nettoyage, mais n'a pas besoin d'être fait aussi souvent, une fois après une utilisation de 20 à 30 heures devrait suffire. Un démagnétiseur peut être acheté à prix modéré chez tout fournisseur d'accessoires de magnétophone. Suivez les instructions fournies avec le démagnétiseur. ATTENTION: Couper le courant en poussant l'interrupteur d'alimentation avant de démagnétiser.

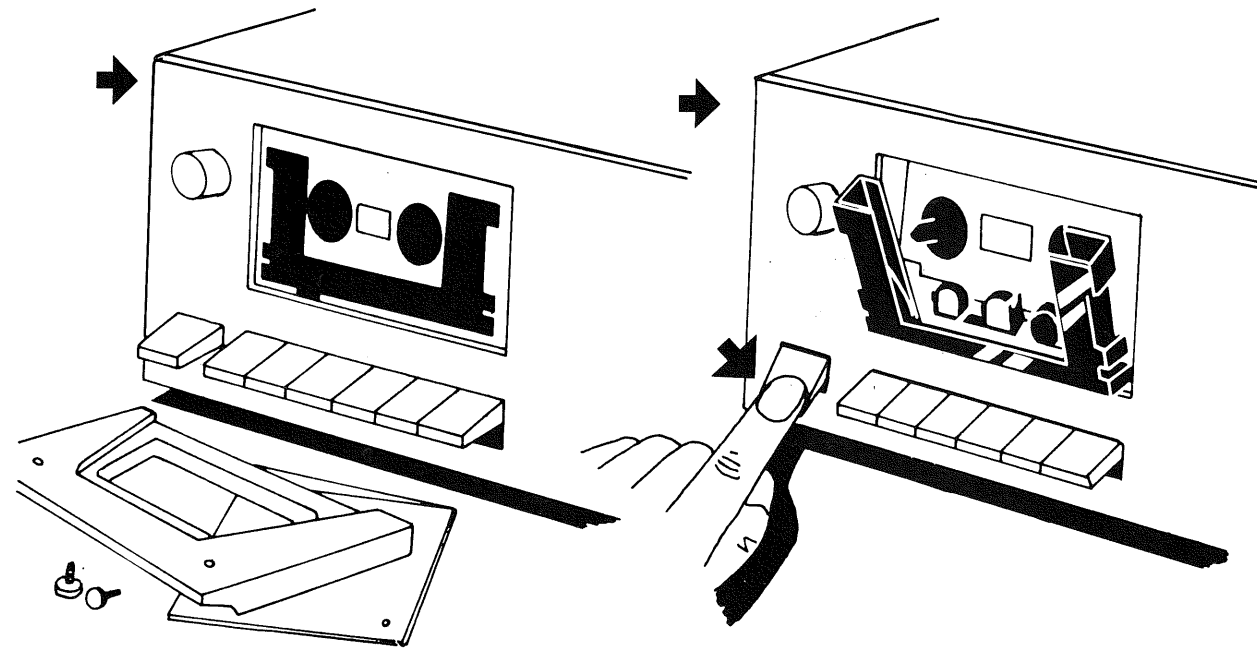

ヘッドの清掃 CLEANING

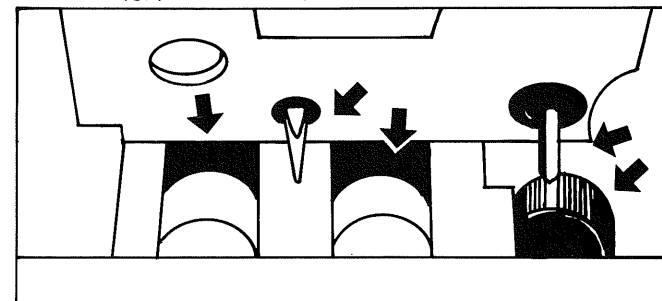

消磁 DEMAGNETIZING HEAD

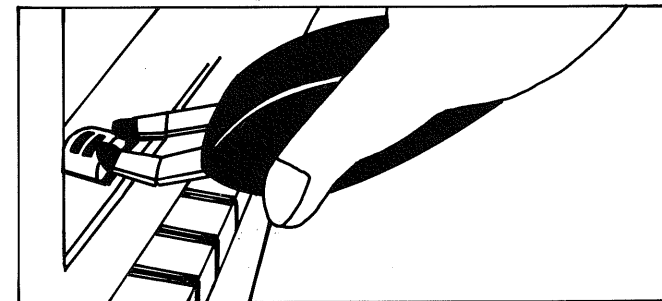

Es

LIMPIEZA

La causa más frecuente de una falla de grabarse en un o ambos canales, o el sonido débil y distorsionado, es debido a las cabezas y cabrestante sucios. Por tanto, asegúrese de limpiar las cabezas, el cabrestante, el rodillo de compresión y las guías de cinta tan a menudo como posible usando una varilla limpiadora "Q" empapada en alcohol ordinario o líquido limpiador para cabeza de cinta. Frote limpiando a fondo la superficies de las cabezas, el cabrestante, el rodillo y la guía de cinta.

DESMAGNETIZACION

Las cabezas, el cabrestante y las guías de cinta se hacen magnetizados gradualmente con el uso, que afectará eventualmente la calidad de sonido de sus cintas. La desmagnetización debe seguir la limpieza, pero no necesita el lugar de cinta tan a menudo como la limpieza de cada 20 a 30 horas de uso que es suficiente. Un desmagnetizador puede comprarse a un costo moderado desde cualquier distribuidor que lleva los accesorios para grabación de cinta. Siga la instrucción suministrada con el desmagnetizador. PRECAUCION: Desconecte el interruptor de alimentación antes de que se intenta la desmagnetización.

I

PULIZIA

Le eause più frequente d'una cattiva registrazione su uno o ambedue i canali, oppure d'un debole, distorto suono, é le testine di nastro ed il capstan sporchi. Così, assicurarsi di pulire le testine, il capstan, il rullo principale e le guide di nastro tanto frequentemente come possibile usando una punta di tipo "Q" immersa in normale alcole per frizione o un pulitore liquido per testine di nastro in commercio. Strofinare fino in fondo la superficie delle testine, il capstan, il rullo e la guida di nastro.

DEMAGNETIZZAZIONE

Le testine, il capstan e le guide di nastro divengono magnetizzati gradualmente con l'uso, che influenzerà eventualmente la qualità di suono dei vostri nastri. La demagnetizzazione deve seguire la pulizia, ma non abbisognare del luogo del nastro tanto frequentemente come la pulizia ogni 20 a 30 ore dell'uso che deve bastare. Un demagnetizzatore può essere acquistato a un prezzo moderato presso qualsiasi negozio d'articoli di grabazione a cassetta. Seguire l'istruzione fornita col de magnetizzatore. ATTENZIONE: Chiudere l'interruttore di energia davanti a tentare la demagnetizzazione.

S

RENGÖRING

Det mest förekommande felet som uppstår vid inspelning med en kanal eller båda kanalerna, eller svagt och förvrängt ljud vid avspelning förorsakas av damm och smuts på band, huvud och kapstan. Därför bör huvudena, kapstanen, matarrullen och bandstyrans ordningen rengöras så ofta som möjligt. Använd en rengöringssticka (Q-tip) fuktad i vanlig alkohol eller en specialväska för huvudrengöring som finns att köpa på marknaden. Ytorna på huvudena, kapstanen, rullarna och bandstyrans ordningen skall torkas noggrant.

AVMAGNETISERING

Spelhuvudena, kapstanen, bandstyrans ordning en magnetiseras så småningom när apparaten användes, vilket försämrar tonkvaliteten vid in- och avspelning. Avmagnetisering skall utföras efter rengöring, fast inte så ofta. Avmagnetisering efter 20 - 30 timmars användning är tillräcklig. Avmagnetiserares finns att köpa till ett rimligt pris på vilken radioaffär som helst som säljer tillbehör till bandspelare. Bruksanvisningarna till avmagnetiserares skall genomläsas noggrant. OBS! Apparaten skall alltid kopplas från nätet när den avmagnetiseras.

注油について

本機は製造時点において完全に注油されておりますから長期にわたってユーザーの方々の手をわずらわせることはありません。相当の長期間にわたるご使用によりもし注油の必要が生じた場合は販売店またはローテル(株)あてお問い合わせください。

ハムについて

ハムは本機の近くにおかれた他の電気製品の影響によって発生することがあります。アンプのトランスや、モーター類あるいは冷蔵庫のサーモスタットに原因があることも考えられます。そのような場合、本機の設置場所を変えたり、配線のひきまわしを移動してみればハムは消えます。また、電源コンセントの差し込みを逆にすると消えることがあります。

E

LUBRICATION

The RD-25F has been fully lubricated at the factory. No other lubrication should be necessary for some time. If lubrication should become necessary at some future date, be sure to have this done by a qualified technician only.

HUM

In any high fidelity installation, hum may be caused by interconnecting associated equipment. If the addition of the RD-25F to your system is accompanied by previously nonexistent hum, reverse the AC line plug in its socket. *If this does not help, you may have defective interconnecting cables or the cables may be located too near a strong AC field, such as a television, power transformer, AC motor, or power lines. *Do not attempt changes to plug connections in the U.K. in any attempt to reduce hum in your system.

D

SCHMIERUNG

Das RD-25F ist in der Firma ganz geschmiert worden. Keine andere Schmierung ist für die nächste Zeit erforderlich. Wenn Schmierung einmal erforderlich werden sollte, ist das nur von einem qualifizierten Fachmann zu erledigen.

BRUMM

In jeder HiFi-Anlage kann Brumm durch untereinander verbundene Zuberhörteile entstehen. Falls durch den Zusatz des RD-25F in Ihre Anlage ein früher nicht existierender Brummton entsteht, drehen Sie den AC-Netzstecker in seiner Steckdose um. Wenn das nicht hilft, können die Verbindungskabel defekt sein, oder sie sind vielleicht zu nahe an einem starken Wechselstromfeld verlegt, z.B. Fernseher, Leistungstransformator, AC-Motor oder Starkstromleitungen.

F

LUBRIFICATION

Le RD-25F a été entièrement lubrifié en usine. Aucune autre lubrification n'est nécessaire pour quelque temps. Mais en cas de nécessité à une date future, s'assurer que ce soit fait seulement par un technicien qualifié.

RONFLEMENT

Dans une installation de haute fidélité, le ronflement peut être causé par une interconnexion des équipements associés. Si l'addition du RD-25F à votre système est accompagnée par un ronflement qui n'existait pas auparavant, inverser la prise de la ligne d'alimentation dans ses fiches. Si cela ne change rien, il se peut que les câbles d'interconnexion soient défectueux ou que ces câbles soient placés trop près d'un fort champ électrique, comme un téléviseur, un transformateur de puissance, un moteur de courant alternatif, ou des lignes d'alimentation.

E

LUBRICACION

El RD-25F recibe una lubricación completa en fábrica. Por largo tiempo no debe requerir lubricación alguna. No obstante si en el futuro fuera necesaria, confíelo solamente a un técnico cualificado.

ZUMBIDO

En cualquier instalación de alta fidelidad puede producirse un zumbido al interconectar los diversos componentes. Si al conectar el deck se produjera un zumbido no existente anteriormente, invierta la posición de la clavija en el enchufe de CA. Si esto no lo soluciona, puede deberse a cables de conexión deficiente o a cables situados demasiado cerca de un fuerte campo de CA, como un televisor, transformador de potencia, motor o cables de alta tensión.

I

LUBRIFICAZIONE

L'RD-25F viene completamente lubrificato in fabbrica. Non è quindi necessaria alcuna lubrificazione per un certo tempo. Quando la lubrificazione si rende necessaria, assicurarsi che sia eseguita da un specialista.

RUMORE

In ogni installazione di alta fedeltà il rumore può essere causato da parti associate che si interconnettono. Se la congiunzione dell'RD-25F al sistema crea un rumore non esistente precedentemente, invertire nella sua presa la spina della linea a corrente alternata (CA). Se ciò non elimina il rumore, probabilmente i cavi intercomunicanti sono difettosi oppure sono posti troppo vicini a un forte campo di corrente alternata, come televisore, trasformatori di potenza, un motore CA o linee di energia.

I

SMÖRJNING

RD-25F är fullständigt smörd före leverasen från fabriken. Ingen smörjning behövs således under en lång tid. Om den ändå krävs, skall den absolut utföras av en kvalificerad fackman.

BRUM

Brum kan uppstå när däckat ansluts till annan apparat, även om installationen är korrekt. Om det uppstår brum som tidigare hörs, skall Ni först omvända stickkontaktens läge i sockeln. Skulle detta inte avhjälpa brummet kan det hända att anslutningskablarna har fel någonstans eller ligger för nära ett starkt växelströmsfält såsom TV-apparat, transformator, växelströmsmotor eller strömförande kabel.

おもな規格

ヘッド……………スーパーハードパーマロイ(REC/PB)、フェライト(Erase)
トラック……………4トラック2チャンネル
テープスピード……………4.8cm/秒
モーター……………電子制御DCモーター
ワウ・フラッター……………0.2%(DIN)
0.06%(WRMS)

早送り・巻き戻し時間……………90秒(C-60テープ)
周波数特性……………ノーマル・LHテープ 30~14,000Hz、±3dB
(MPXオフ) クロームテープ 30~15,000Hz、±3dB
フェリクロームテープ 30~16,000Hz、±3dB
S/N比(クロームテープ)……………ドルビーNR OUT時/54dB以上
ドルビーNR IN時/63dB以上

入力特性およびインピーダンス
MIC ……0.3mV/10,000Ω
LINE ……25mV/50,000Ω
DIN ……1.8mV/27,000Ω

出力特性(0 VU, 1kHz=160pwb/mm)
LINE ……410mV
DIN ……410mV

テープセレクター
バイアス……………100(NORMAL)、110(FeCr)、150(CrO₂)%(100 KHz)
イコライザー……………120(NORMAL)、70(FeCr)、70(CrO₂)μS

バイアス可変……………NORMAL、FeCr±15%、CrO₂±20%
電源……………AC 100V(50/60Hz)
消費電力……………15W
寸法……………430(幅)×143(高さ)×270(奥行)mm
重量……………6.4kg

仕様および外観は改良のため予告なく変更することがあります。
ドルビーノイズリダクションはドルビー研究所のライセンスに従って使用しています。

SPECIFICATIONS

Heads Super Hard Permalloy REC/PB Head
Ferite Core Erase Head
Track 4 Track 2 Channel
Tape Speed 4.8 cm/sec. (1-7/8 ips)
Motor Electronically Controlled DC Motor
Wow and Flutter 0.2% (DIN) Maximum
0.06% (WRMS) Typical
Fast Wind Time Approximately 90 Seconds (C-60)
Frequency Response Normal, LH Tape 30 - 14,000Hz ±3dB
(MPX off) Chromium Tape 30 - 15,000Hz ±3dB
Ferri Chrom Tape 30 - 16,000Hz ±3dB
Signal-to-Noise Ratio Dolby NR out: Better than 54dB (weighted)
(Chromium) Dolby NR in: Better than 63dB (weighted)
Input Sensitivity and Impedance MIC 0.3mV/10,000 ohms
LINE 25mV/50,000 ohms
DIN 1.8mV/27,000 ohms
Output Level (0 VU, 1kHz=160 pwb/mm) LINE 410mV
DIN 410mV
Tape Selectors BIAS 100/110/150% (100kHz)
EQUALIZER 120/70/70μS
BIAS Adjust Level NORM FeCr ±15%, CrO₂±20%
Power Requirements Voltage 120/220/240 V (50/60Hz)
Consumption 15 watts (rated)
Dimensions 430(W) x 143(H) x 270(D) mm
Weight 6.4 kg (net)

Specifications and design subject to possible modification without notice.
Dolby and Dolbyized are trademarks of Dolby Laboratories.
Noise reduction under license from Dolby Laboratories.

EXCLUSIVE NOTE FOR U.K.

As your unit comes with a 2-core cable without a plug, make certain live and neutral leads are connected to the proper terminals. Check that the terminals are screwed down firmly and no loose strands of wire are present.

IMPORTANT: The wires in this mains lead are coloured in accordance with the following code:

BLUE: NEUTRAL
BROWN: LIVE

As the colours of the wires in the mains lead of this apparatus may not correspond with the coloured markings identifying the terminals in your plug proceed as follows.

The wire which is coloured BLUE must be connected to the terminal which is marked with the letter N or coloured BLUE or BLACK. The wire which is coloured BROWN must be connected to the terminal which is marked with the letter L or coloured BROWN or RED.

TAPE BIAS ADJUST LIST

テープバイアスセッティングリスト(録音時)

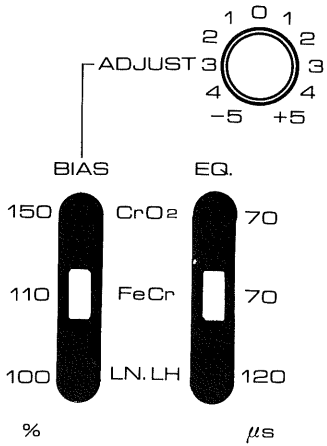

Manufacturer 製造メーカー	Brand ブランド	Type タイプ	EQ. Switch Setting μ s イコライザー スイッチ	Bias Switch Setting % バイアス スイッチ	Bias Adjust Setting バイアス アジャスト
AGFA	SFD	LN, LH	120	100	-2
	SFD1	LN, LH	120	100	+2
	CARAT	FeCr	70	110	-1
AMPEX	PLUS	LN, LH	120	100	-2
	2020	LN, LH	120	100	-2
Audio Magnetics	Super	LN, LH	120	100	-1
	XHE	LN, LH	120	100	0
BASF	LH	LN, LH	120	100	-2
	LH Super	LN, LH	120	100	-1
	Super LH I	LN, LH	120	100	+2
	FCR Ferrichrome	FeCr	70	110	0
	SCR Superchrome	CrO ₂	70	150	+3
EMI	Super	LN, LH	120	100	0
	High Fidelity	LN, LH	120	100	+1
Fuji Film	FX	LN, LH	120	100	0
	FX I	LN, LH	120	100	0
	FX II	CrO ₂	70	150	-1
	Range 2	LN, LH	120	100	0
	Range 4	LN, LH	120	100	0
	Range 4X	CrO ₂	70	150	-3
Maxell	UD	LN, LH	120	100	+2
	UDXL I	LN, LH	120	100	+1
	UDXL II	CrO ₂	70	150	-1
	XL I	LN, LH	120	100	+1
	XL II	CrO ₂	70	150	-3
	Philips	Ferrichrome	FeCr	70	110
Pyral	Maxima	LN, LH	120	100	-3
	Superferrite	LN, LH	120	100	+1
Scotch	High Energy	LN, LH	120	100	-3
	Master I	LN, LH	120	100	+2
	Master II	CrO ₂	70	150	-1
	Master III	FeCr	70	110	0
Sony	HF	LN, LH	120	100	0
	Chrome	CrO ₂	70	150	0
	Duad	FeCr	70	110	-2
	Ferichrome (CS30)	FeCr	70	110	0
	AHF	LN, LH	120	100	0
	JHF	CrO ₂	70	150	0
TDK	D	LN, LH	120	100	-1
	AD	LN, LH	120	100	+3
	SA	CrO ₂	70	150	+2

N.B. It is suggested that the fine bias is set to 0 if you must use a tape is not listed above.

(注)この表に記されていないテープについては、バイアスアジャストコントロールは(0)に合わせてください。